



SMART GARAGE CAMERA
GEN 2

Product Manual and Installation Guide



Model numbers:
MYQ-C23AXXW1
MYQ-C23ACXW1

Contents

Overview2

Set Up3

Installation.....5

Using your Camera6

Additional Resources.....8

Overview

The myQ® Garage Camera Gen 2 is the ultimate smart camera. It gives you the power to see and hear what’s happening in your garage with stunning 2K resolution, day and night with the myQ app. It can be quickly installed and connected for added convenience and security. Access streaming video, motion detection alerts, and 2-way audio all from the myQ app.

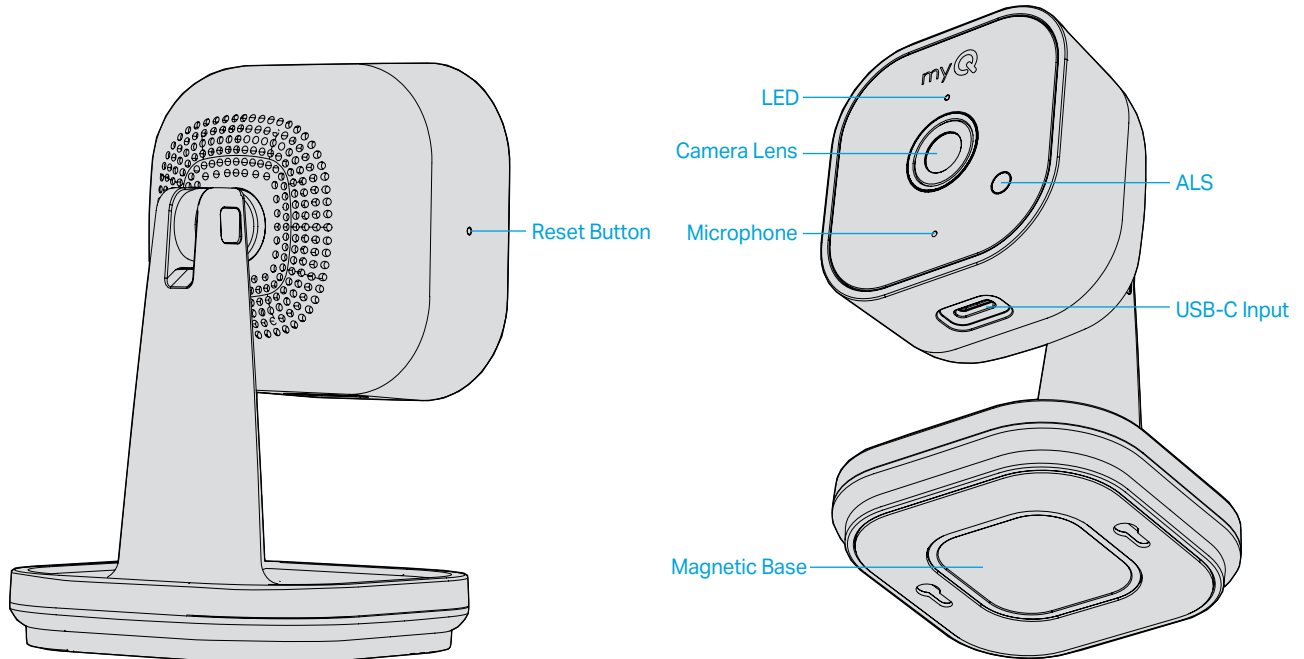

Overview (continued)

What's in the Box

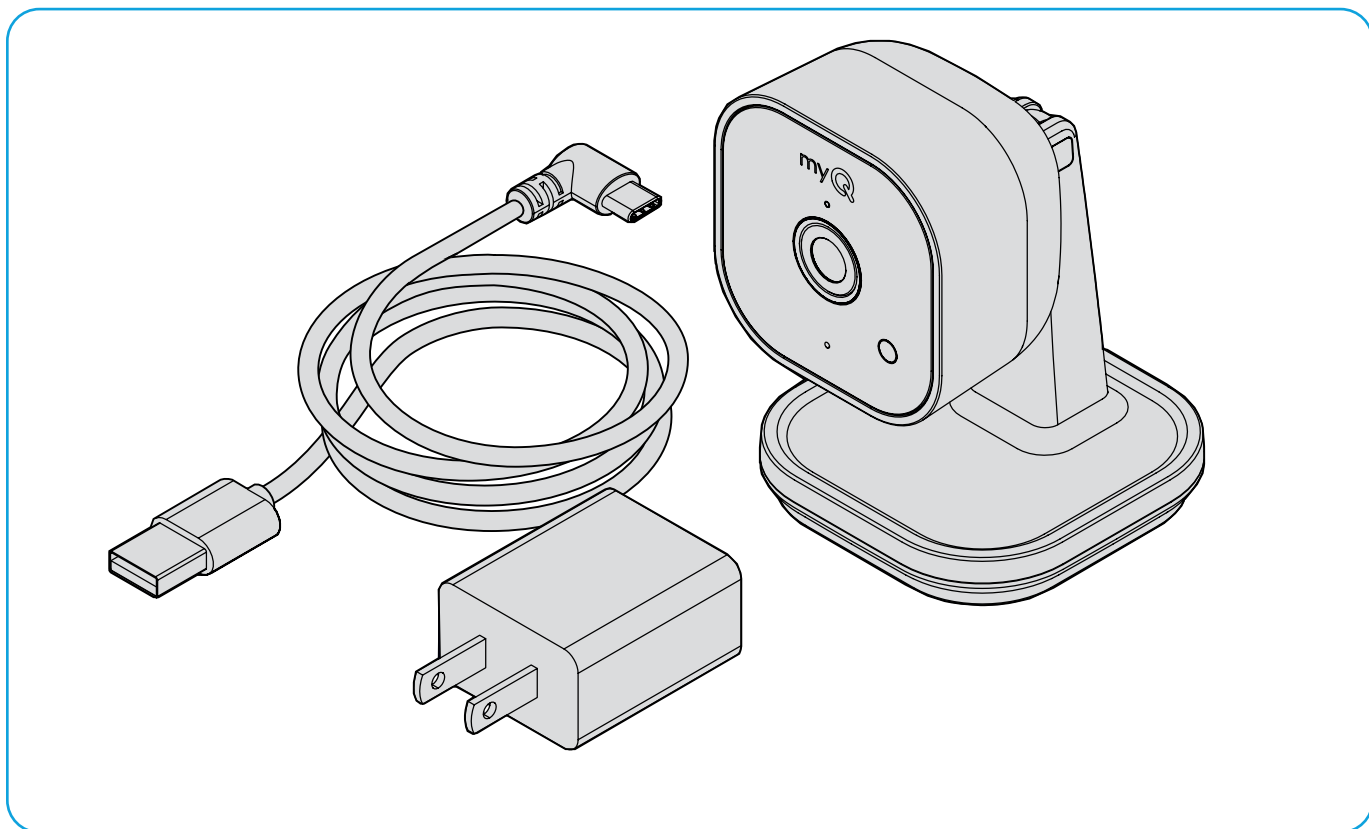

Set Up

What You'll Need

- Ensure your mobile device's Wi-Fi is activated and has a strong signal where you intend to place your camera.
- Enable Bluetooth and Location Services on your mobile device.
- Download the latest version of the myQ app.
- Sign in to your myQ account or create one if you haven't already.

TIP: If you already have the myQ app, make sure it's updated for the best experience.

Set Up (continued)

Connect Your Camera

01 Remove the blue film from the camera face.

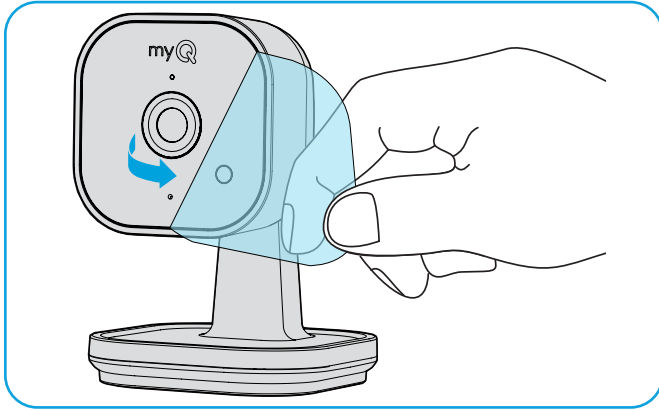

02 Power up your Camera in your desired location by plugging in the included USB-C power adapter and connecting it to the camera.

WARNING: For Garage Camera, keep the cable away from the garage door opener or other moving parts

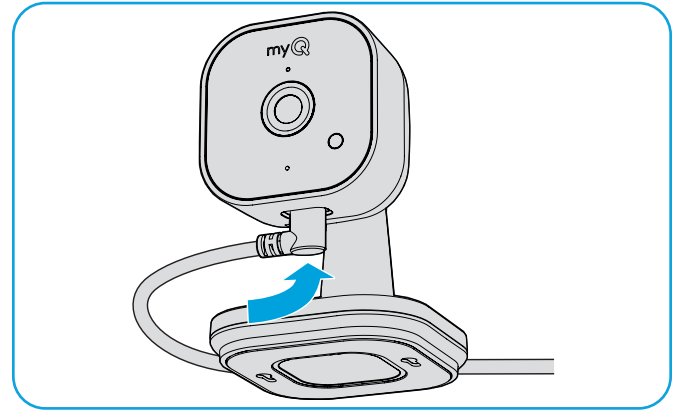

03 To add your Camera to your myQ account, scan the QR code on the bottom of the camera or inside the box and follow the steps indicated on your mobile device.

You can also add your Camera using the myQ app device management.

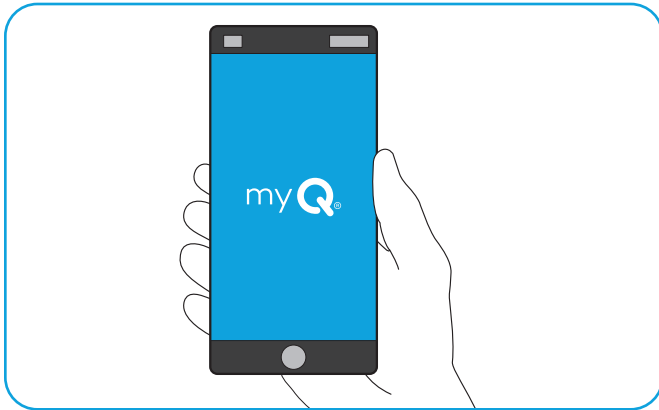

04 Follow the prompts in the myQ app to connect the camera. A solid green LED indicates the camera is successfully connected.

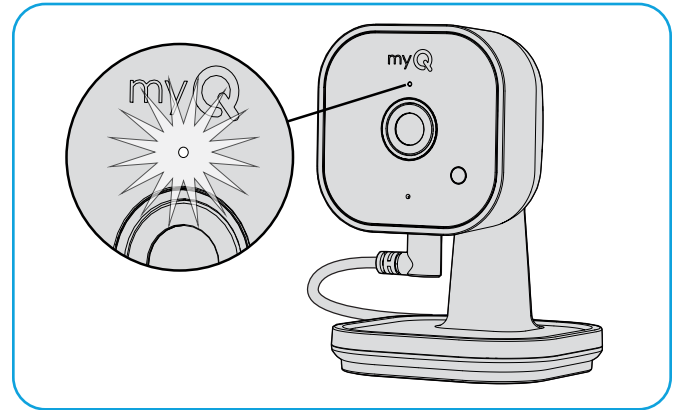

05 In the myQ app, navigate to your home screen and select your camera to view the live video.

Installation

Select a Location

Hold the camera near your chosen mounting location and use the livestream in the myQ app to preview the field of view. If the Wi-Fi signal is not strong enough, choose a different location or consider a Wi-Fi mesh network with more nodes to expand coverage.

Set your camera on a flat, stable surface. Attach to any magnetic surface, including your garage door opener, with the magnetic base.

TIP: The magnetic base offers versatility beyond the garage door opener. Consider using it to mount your camera on other metallic surfaces in your garage, such as refrigerators, toolboxes, shelves, and more for added convenience and flexibility.

Your setup is now complete. Enjoy a 30-day free trial to the Video Monitoring Plan (see page 6).

Using your Camera

Get access to livestream video, motion detection, and alerts without a subscription. Use the myQ app to manage your settings and preferences. Experience premium features with a free 30-day trial of the myQ Video Monitoring Plan.

Video Monitoring Plan

A Video Monitoring Plan (sold separately) helps you achieve peace of mind by providing line of sight to all the activity in and around your home across all of your myQ devices. With features like recorded history, Smart Detection, and customizable settings, rest assured that you're in the know on who's home, what's happening, and when.

	No Plan	14-Day Plan	30-Day Plan
Livestream Video	●	●	●
Motion Detection & Alerts	●	●	●
Event Recordings		●	●
Face, Person, Animal, and Vehicle Detection		●	●
Detection Zones		●	●
Multiple Devices			●

- **Detection Zones:** Helps you choose which areas to monitor.
- **Face Detection:** Receive notifications when a recognized face has been seen on your property (supported in the US and Canada excluding the states of Illinois, Washington, and Texas for all devices).

[Click here to learn more.](#)

Troubleshooting

If your camera does not work as you expected, please follow the troubleshooting steps on the next page.

Factory Reset

A factory reset can be useful if you are planning to give your camera to someone else. Factory reset will wipe all settings from memory and return it to a blank state. With a safety pin or paper clip, press and hold the reset button on the side of the camera for at least 10 seconds. After releasing the reset button, you will see a white LED followed by a blinking blue LED above the lens, indicating the reset was successful.

Using Your Camera (continued)

Problem	What to do
I can't add my camera in the myQ app.	The Bluetooth beacon may have timed out. Restart the camera by unplugging and then plugging the USB cable back in.
My camera cannot establish a Wi-fi connection.	Use your phone to make sure you have a Wi-Fi signal at the camera. If you do not, you may have to move your router closer. Press the reset button for about two seconds and try again.
My camera LED is blinking purple.	Your camera is performing a firmware update over Wi-Fi. It may take 10-15 minutes to complete. The LED will return to solid green once the update is finished.
I can't see recorded videos in the myQ app.	To see video history, you need the paid myQ subscription. Consult the section on Video Monitoring Plans to determine what's right for you. If you already have a subscription, reset filters when viewing Video History.

LED Status Indicators

Your camera provides status information using the color LED on the front of the unit.

What You See	What It Means
Solid White	Powering up
Blinking Blue	Ready to be set up in the myQ app.
Solid Blue	Connected to your mobile device. You are not yet connected to the internet. If this persists after setup, check your home router and internet connection.
Alternating Blue / Green	Device is attempting to connect to Wi-Fi.
Blinking Green	Device is attempting to connect to myQ.
Solid Green	Connected to the myQ app.
Blinking Purple	Receiving firmware updates.
Blinking Red	Temperature too high / low.

Additional Resources

Software Agreement

Use of this product and the software embedded within the product are subject to the copyright notices, terms, and conditions accessible in the myQ app. Open the App Menu and select Help, and then License and Terms of Use for more information.

Need Help?

Go to: support.chamberlaingroup.com

One Year Limited Warranty

The Chamberlain Group LLC ("Seller") warrants to the first consumer purchaser of this product that it is free from defect in materials and/or workmanship for a period of 1 year from the date of purchase.

Because Seller cannot control the quality of products sold by unauthorized sellers, this limited warranty applies only to Products that were purchased from Seller or an authorized reseller in the United States or Canada, unless otherwise prohibited by law. Seller reserves the right to reject warranty claims from purchasers for Products purchased from unauthorized sellers, including unauthorized Internet sites.

⚠ WARNING: This product can expose you to chemicals including lead, which are known to the State of California to cause cancer or birth defects or other reproductive harm. For more information go to www.P65Warnings.ca.gov.

NOTICE: This device complies with Part 15 of the FCC rules and Innovation, Science and Economic Development Canada (ISED) license-exempt RSSs. Operation is subject to the following two conditions: (1) this device may not cause harmful interference, and (2) this device must accept any interference received, including interference that may cause undesired operation.

Any changes or modifications not expressly approved by the party responsible for compliance could void the user's authority to operate the equipment.

This device must be installed to ensure a minimum 20 cm (8 in.) distance is maintained between users/bystanders and device.

This device has been tested and found to comply with the limits for a Class B digital device, pursuant to part 15 of the FCC rules and Innovation, Science and Economic Development Canada (ISED) standard. These limits are designed to provide reasonable protection against harmful interference in a residential installation. This equipment generates, uses and can radiate radio frequency energy and, if not installed and used in accordance with the instructions, may cause harmful interference to radio communications. However, there is no guarantee that interference will not occur in a particular installation. If this equipment does cause harmful interference to radio or television reception, which can be determined by turning the equipment off and on, the user is encouraged to try to correct the interference by one or more of the following measures:

- Reorient or relocate the receiving antenna.
- Increase the separation between the equipment and receiver.
- Connect the equipment into an outlet on a circuit different from that to which the receiver is connected.
- Consult the dealer or an experienced radio/TV technician for help.

Québec Right to Repair Notice

Availability of spare parts, repair services, and information for maintenance or repair.

Not Available.



CAMÉRA DE GARAGE
INTELLIGENTE GEN 2

Manuel du produit et guide d'installation



Numéros de modèle :
MYQ-C23AXXW1
MYQ-C23ACXW1

Sommaire

Aperçu	2
Mise en place.....	3
Installation.....	5
Utilisation de votre caméra	6
Ressources supplémentaires.....	8

Aperçu

La caméra myQ® Gen 2 pour le garage est la plus intelligente des caméras. Grâce à l'application myQ, elle vous donne le pouvoir de voir et d'entendre ce qui se passe dans votre garage avec une résolution 2K époustouflante, jour et nuit. Elle peut être installée et connectée rapidement pour plus de commodité et de sécurité. Accédez à la vidéo en continu, aux alertes de détection de mouvement et à l'audio bidirectionnel. Tout cela depuis l'application myQ.

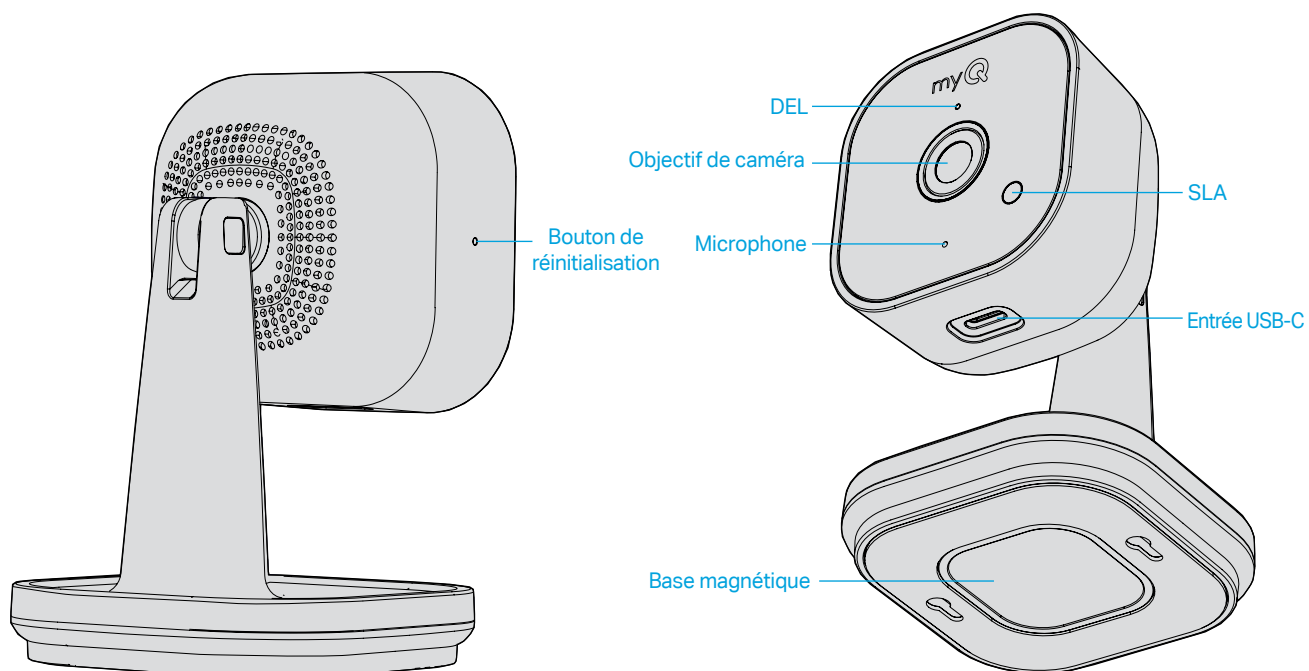

Aperçu (suite)

Contenu de la boîte

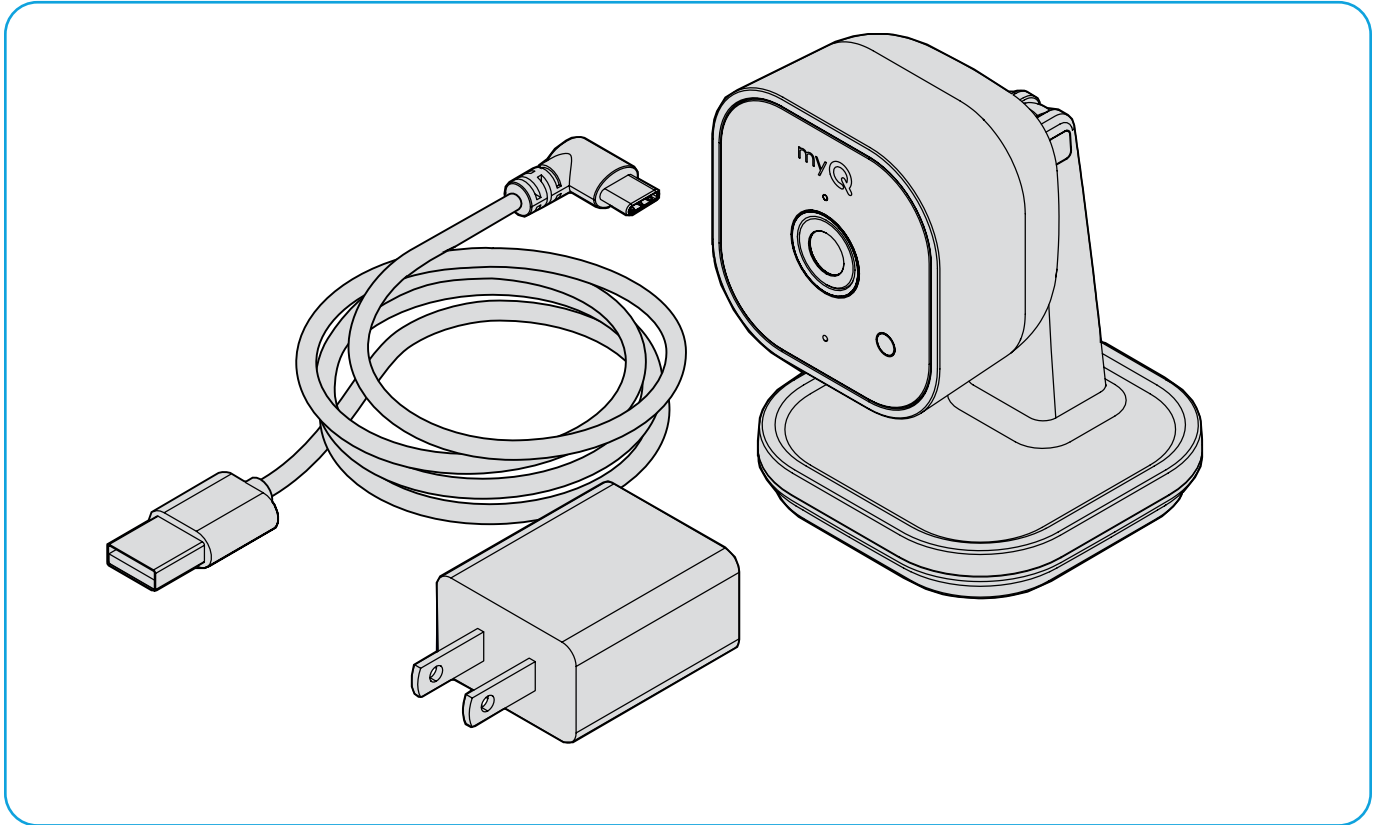

Mise en place

Ce dont vous aurez besoin

- Assurez-vous que le Wi-Fi de votre appareil mobile est activé et que le signal est fort à l'endroit où vous prévoyez installer votre caméra.
- Activez le Bluetooth et les services de localisation sur votre appareil mobile.
- Téléchargez la dernière version de l'application myQ.
- Connectez-vous à votre compte myQ ou créez-en un si vous ne l'avez pas encore fait.

CONSEIL : Si vous possédez déjà l'application myQ, assurez-vous qu'elle a été mise à jour pour une expérience optimale.

Mise en place (suite)

Connectez votre caméra

01 Retirez la pellicule bleue de la face de la caméra.

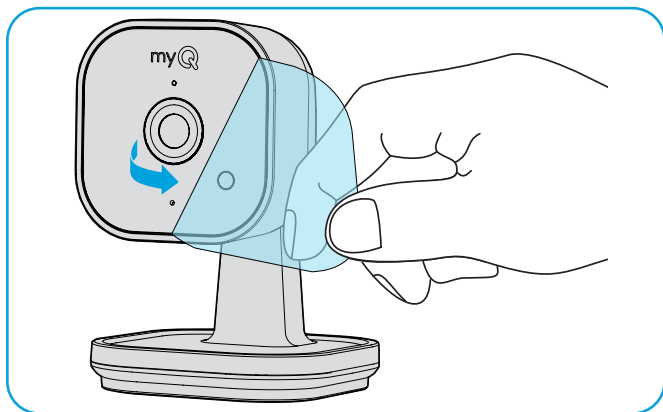

02 Mettez votre caméra sous tension, à l'endroit souhaité, en branchant l'adaptateur d'alimentation USB-C fourni et en le connectant à la caméra.

AVERTISSEMENT : Pour la caméra de garage, gardez le câble éloigné de l'ouvre-porte de garage ou d'autres pièces mobiles

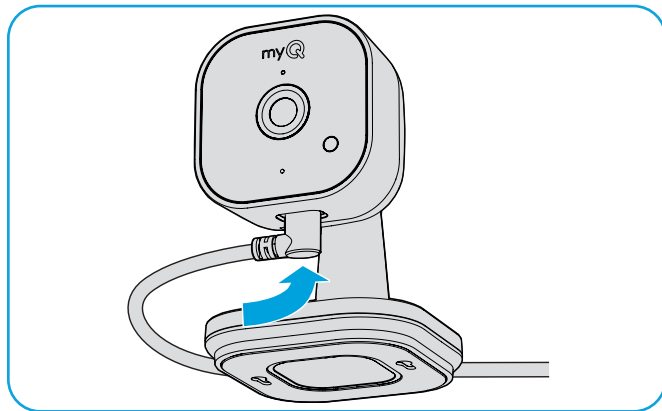

03 Pour ajouter votre caméra à votre compte myQ, scannez le code QR en bas de la caméra ou à l'intérieur de la boîte et suivez les étapes indiquées sur votre appareil mobile.

Vous pouvez aussi ajouter votre caméra avec la gestion des appareils dans l'application myQ.

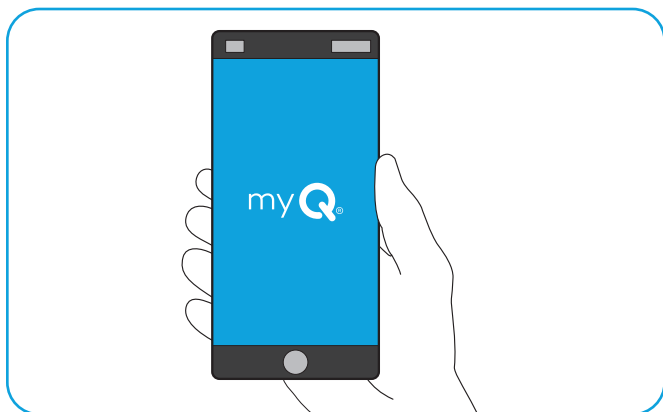

04 Suivez les étapes dans l'application myQ pour connecter la caméra. Un voyant à DEL vert fixe indique que la connexion de la caméra est réussie.

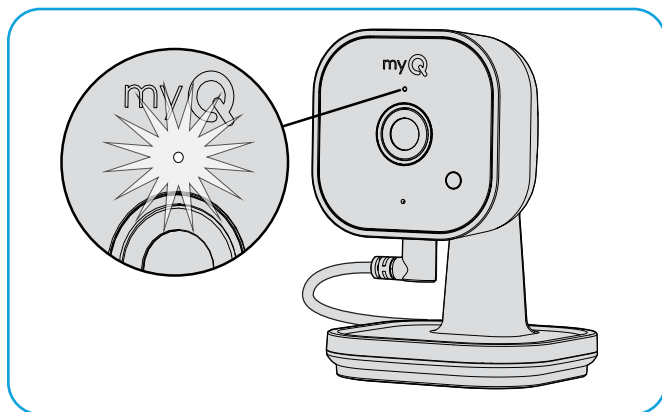

05 Dans l'application myQ, allez à l'écran d'accueil et sélectionnez votre caméra pour visionner la vidéo en direct.

Installation

Sélectionnez un emplacement

Tenez la caméra près de l'emplacement d'installation choisi et utilisez la diffusion en direct dans l'application myQ pour prévisualiser le champ de vision. Si le signal Wi-Fi n'est pas assez fort, choisissez un autre emplacement ou pensez à vous procurer un réseau maillé Wi-Fi avec plus de nœuds pour améliorer la couverture.

Placez votre caméra sur une surface plane et stable. Fixez-la à toute surface magnétique, y compris l'ouvre-porte de votre garage, avec la base magnétique.

CONSEIL : La base magnétique offre une polyvalence et peut aller ailleurs que sur l'ouvre-porte de garage. Pensez à l'utiliser pour installer votre caméra sur d'autres surfaces métalliques dans votre garage, comme les réfrigérateurs, les boîtes à outils, les étagères, et plus encore, afin de profiter d'une commodité et d'une flexibilité accrues.

Votre installation est maintenant terminée. Profitez d'un essai gratuit de 30 jours au plan de surveillance vidéo (voir à la page 6).

Utilisation de votre caméra

Accédez à la vidéo en direct, à la détection de mouvement et aux alertes sans abonnement. Utilisez l'application myQ pour gérer vos paramètres et vos préférences. Découvrez des fonctionnalités haut de gamme avec un essai gratuit de 30 jours du plan de surveillance vidéo myQ.

Plan de surveillance vidéo

Un plan de surveillance vidéo (vendu séparément) vous permet d'avoir l'esprit tranquille en vous offrant une vue directe sur toute l'activité à l'intérieur et autour de votre maison sur tous vos appareils myQ. Grâce à des fonctions telles que l'enregistrement de l'historique, la détection intelligente et les paramètres personnalisables, vous êtes assuré de savoir qui est à la maison, ce qui se passe et quand.

	Aucun plan	Plan de 14 jours	Plan de 30 jours
Vidéo en direct	●	●	●
Détection de mouvement et alertes	●	●	●
Enregistrements d'événements		●	●
Détection de visages, de personnes, d'animaux et de véhicules		●	●
Zones de détection		●	●
Dispositifs multiples			●

- **Zones de détection :** Vous aide à choisir les zones à surveiller.
- **Détection des visages :** Recevez des notifications lorsqu'un visage reconnu a été détecté sur votre propriété (pris en charge aux États-Unis et au Canada, à l'exception des États de l'Illinois, de Washington et du Texas pour tous les appareils).

[Cliquez ici pour en savoir plus.](#)

Dépannage

Si votre caméra ne fonctionne pas comme prévu, veuillez suivre les étapes de dépannage à la page suivante.

Réinitialisation d'usine

Une réinitialisation d'usine peut être utile si vous envisagez de donner votre caméra à quelqu'un d'autre. Elle efface tous les paramètres de la mémoire et restaure son état d'origine. À l'aide d'une épingle de sûreté ou d'un trombone, appuyez sur le bouton de réinitialisation situé sur le côté de la caméra et maintenez-le enfoncé pendant au moins 10 secondes. Après avoir relâché le bouton de réinitialisation, vous verrez un voyant à DEL blanc suivi d'un bleu clignotant au-dessus de l'objectif, indiquant que la réinitialisation a été réussie.

Utilisation de votre caméra (suite)

Problème	Ce qu'il faut faire
Je ne peux pas ajouter ma caméra dans l'application myQ.	Il est possible que la balise Bluetooth ait expiré. Redémarrez la caméra en la débranchant puis en rebranchant le câble USB.
Ma caméra ne peut pas établir de connexion Wi-Fi.	Utilisez votre téléphone pour vous assurer que la caméra reçoit un signal Wi-Fi. Si ce n'est pas le cas, vous devrez peut-être rapprocher votre routeur. Appuyez sur le bouton de réinitialisation pendant environ deux secondes et réessayez.
Le voyant DEL de ma caméra clignote en violet.	Votre caméra effectue une mise à jour du micrologiciel via le Wi-Fi. Cette opération peut prendre de 10 à 15 minutes. Une fois la mise à jour terminée, le voyant à DEL reviendra au vert fixe.
Je ne peux pas voir les vidéos enregistrées dans l'application myQ.	Pour voir l'historique des vidéos, vous devez souscrire un abonnement payant à myQ. Consultez la section sur les plans de surveillance vidéo pour déterminer celui qui vous convient le mieux. Si vous avez déjà un abonnement, réinitialisez les filtres lors de la consultation de l'historique vidéo.

Indicateurs d'état DEL

Votre caméra fournit des données sur son état à l'aide du voyant DEL de couleur situé à l'avant de l'appareil.

Ce que vous voyez	Signification
Blanc fixe	Mise sous tension
Bleu clignotant	Prêt à être configuré dans l'application myQ.
Bleu fixe	Connecté à l'appareil mobile. Vous n'êtes pas encore connecté à Internet. Si cela persiste après l'installation, vérifiez votre routeur de maison et votre connexion Internet.
Alternance bleu/vert	L'appareil tente de se connecter au Wi-Fi.
Vert clignotant	L'appareil tente de se connecter à myQ.
Vert fixe	Connecté à l'application myQ.
Violet clignotant	Réception des mises à jour micrologicielles.
Rouge clignotant	Température trop élevée/basse.

Ressources supplémentaires

Accord de licence

L'utilisation de ce produit et du logiciel intégré au produit est soumise aux avis de droits d'auteur, aux conditions et modalités accessibles dans l'application myQ. Ouvrez le menu de l'application et sélectionnez Help (Aide), puis License and Terms of Use (Licence et conditions d'utilisation) pour plus d'informations.

Besoin d'aide ?

Rendez-vous sur : support.chamberlaingroup.com

Garantie limitée d'un an

The Chamberlain Group LLC (le « Vendeur ») garantit au premier acheteur-consommateur de ce produit qu'il est exempt de tout défaut de matériau et/ou de fabrication pendant une période d'un an à compter de la date d'achat.

Le Vendeur ne pouvant contrôler la qualité des produits vendus par des vendeurs non autorisés, la présente garantie limitée ne s'applique qu'aux produits achetés auprès du Vendeur ou d'un revendeur autorisé aux États-Unis ou au Canada, sauf si la loi l'interdit. Le vendeur se réserve le droit de rejeter les demandes de garantie des acheteurs pour des produits achetés auprès de revendeurs non autorisés, y compris de sites Internet non autorisés.

⚠ AVERTISSEMENT : Ce produit peut vous exposer à des produits chimiques, dont le plomb, qui sont reconnus par l'État de Californie comme provoquant le cancer, des malformations congénitales ou d'autres problèmes de reproduction. Pour en savoir plus, rendez-vous sur www.P65Warnings.ca.gov.

AVIS : Cet appareil est conforme à la partie 15 du règlement de la FCC et aux CNR exempts de licence d'Innovation, Sciences et Développement économique Canada (ISDE). Son utilisation est sujette aux deux conditions suivantes : (1) cet appareil ne doit pas causer d'interférences nuisibles, et (2) cet appareil doit accepter toutes les interférences reçues, y compris les interférences pouvant entraîner un fonctionnement imprévu.

Les modifications ou les changements non expressément approuvés par la partie responsable de la conformité peuvent annuler le droit de l'utilisateur à utiliser l'équipement.

Cet appareil doit être installé de manière à ce qu'une distance minimale de 20 cm (8 po) soit maintenue entre les utilisateurs/les personnes présentes à proximité et l'appareil.

Cet appareil a été testé et jugé conforme aux limites d'un appareil numérique de classe B, conformément à la partie 15 des règlements de la FCC et à la norme d'Innovation, Sciences et Développement économique Canada (ISDE). Ces limites ont pour objet de fournir une protection raisonnable contre les interférences nuisibles dans une installation résidentielle. Cet équipement, utilise de l'énergie radiofréquence et en utilise. S'il n'est pas installé et utilisé conformément aux instructions, il risque de causer des interférences nuisibles aux communications radio. Toutefois, il n'est pas possible de garantir l'absence d'interférences dans une installation en particulier. Si cet équipement cause des interférences nuisibles à la réception radio ou TV, ce qui peut être déterminé en l'éteignant puis en le rallumant, l'utilisateur est invité à essayer de corriger l'interférence en prenant au moins l'une des mesures suivantes :

- Réorienter ou déplacer l'antenne réceptrice.
- Éloigner l'appareil de l'équipement ou du récepteur.
- Brancher l'équipement sur une prise correspondant à un autre circuit que celui sur lequel le récepteur est branché.
- Consultez le revendeur ou un technicien radio/TV expérimenté pour obtenir de l'aide.

Avis pour le droit à la réparation du Québec

Disponibilité de pièces de rechange, de services de réparation et d'informations pour l'entretien ou la réparation.

Non disponible.

©2025 The Chamberlain Group LLC

myQ et le logo myQ sont des marques de commerce, des marques de service ou des marques déposées de The Chamberlain Group LLC. Toutes les autres marques déposées, marques de service, et les noms de produits utilisés dans le présent document sont la propriété de leurs détenteurs respectifs.

114-6246-000

The Chamberlain Group, LLC 300, Windsor Drive Oak Brook, IL, 60523, États-Unis



CÁMARA INTELIGENTE PARA
GARAJE (2.ª GEN.)

Manual del producto y guía de instalación



Números de modelo:
MYQ-C23AXXW1
MYQ-C23ACXW1

Índice

Vista general	2
Preparación	3
Instalación.....	5
Uso de la cámara	6
Recursos adicionales.....	8

Vista general

La cámara inteligente para garaje (2.ª gen.) myQ® es la cámara inteligente definitiva. Le brinda el poder de ver y escuchar lo que ocurre en su garaje con una impresionante resolución 2K, tanto de día como de noche, mediante la aplicación myQ. Se puede instalar y conectar rápidamente para mayor comodidad y seguridad. Acceda a la transmisión de video, alertas de detección de movimiento y audio bidireccional, todo desde la aplicación myQ.

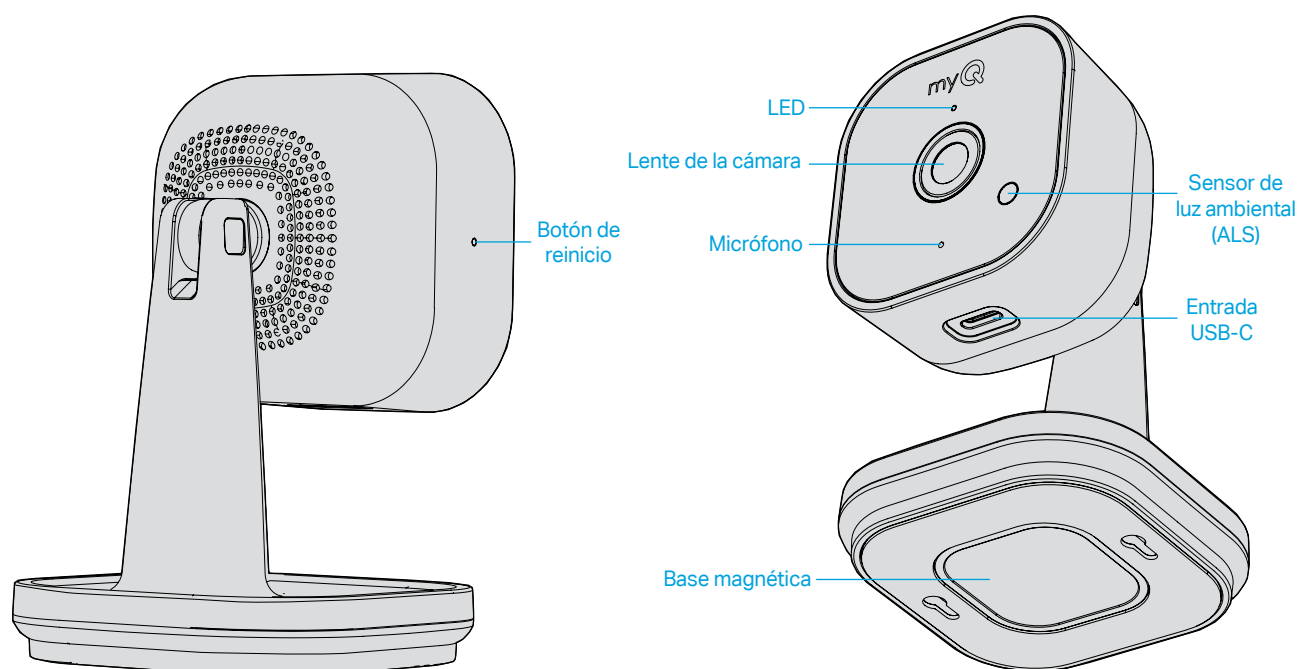

Vista general (continuación)

Qué hay en la caja

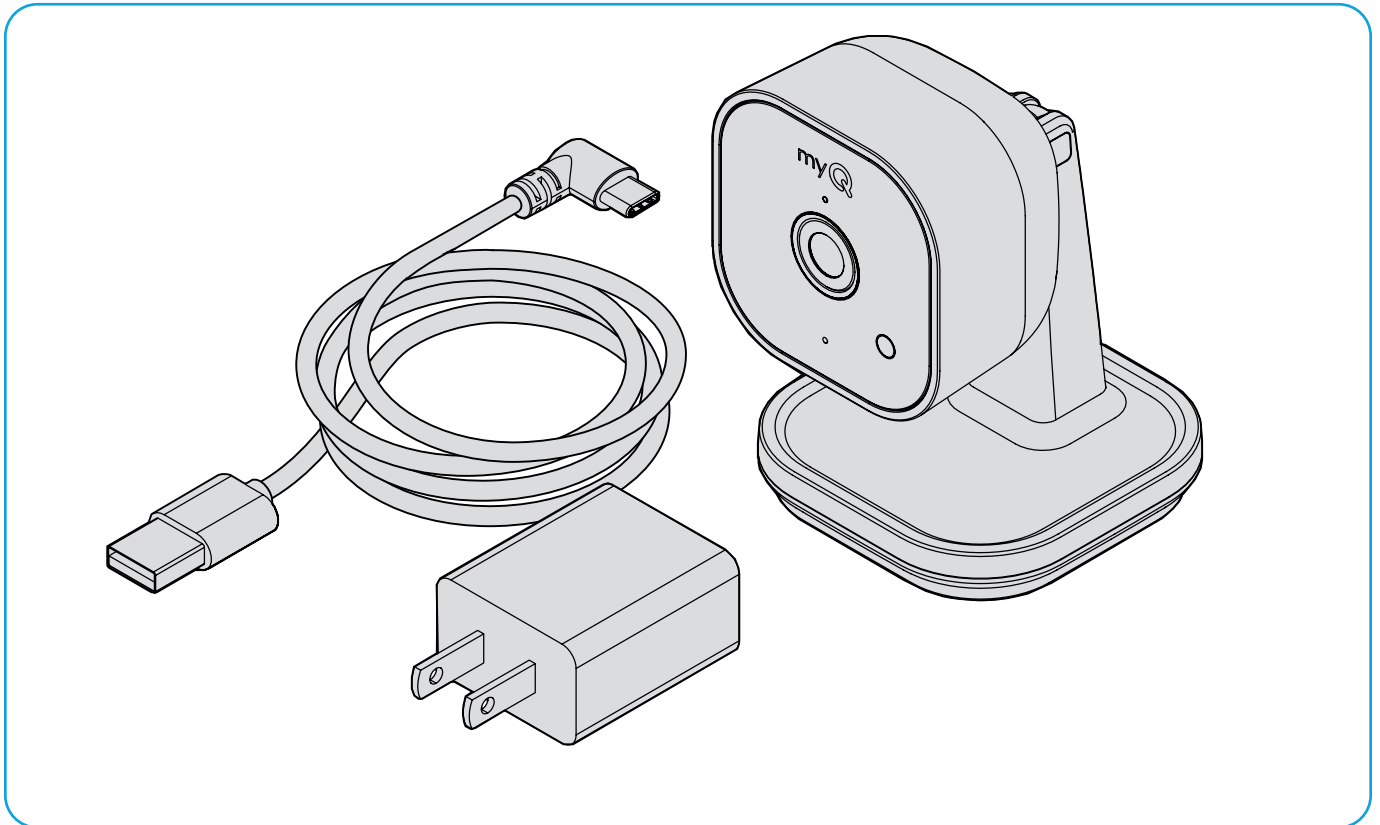

Preparación

Elementos necesarios

- Asegúrese de que la conexión Wi-Fi de su dispositivo móvil esté activada y tenga una señal fuerte en el lugar donde desea instalar la cámara.
- Habilite el Bluetooth y los servicios de ubicación en su dispositivo móvil.
- Descargue la última versión de la aplicación myQ.
- Inicie sesión en su cuenta myQ o cree una.

CONSEJO: Si ya tiene la aplicación myQ, verifique que esté actualizada a fin de optimizar su experiencia.

Preparación (continuación)

Conecte la cámara

01 Retire la película azul de la superficie frontal de la cámara.

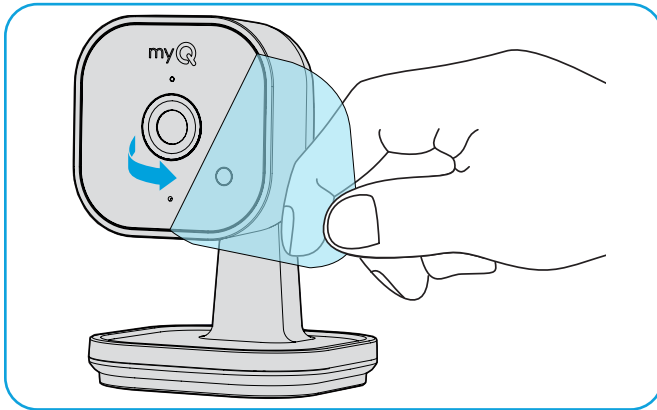

02 Para encender la cámara en el lugar deseado, enchufe el adaptador de corriente USB-C incluido y conéctelo a la cámara.

ADVERTENCIA: Para la cámara de garaje, mantenga el cable alejado del abrepuertas de garaje y de otras piezas móviles

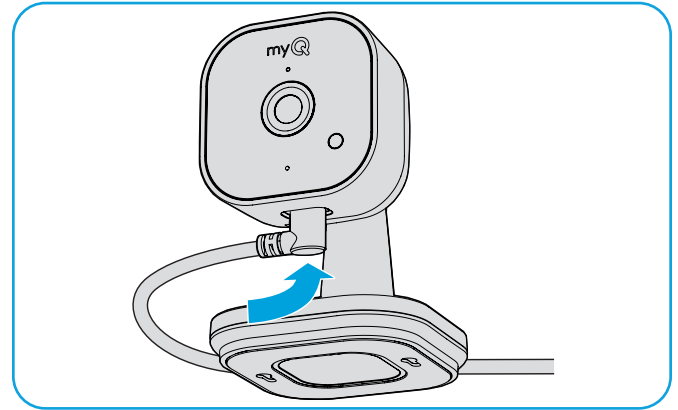

03 Para agregar su cámara a su cuenta myQ, escanee el código QR que se encuentra en la parte inferior de la cámara o dentro de la caja y siga los pasos indicados en su dispositivo móvil.

También puede agregar su cámara usando la gestión de dispositivos de la aplicación myQ.

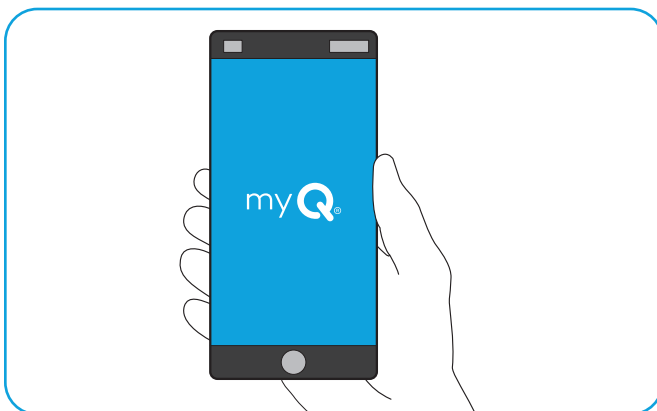

04 Siga las instrucciones de la aplicación myQ para conectar la cámara. Un LED verde fijo indica que la cámara está conectada correctamente.

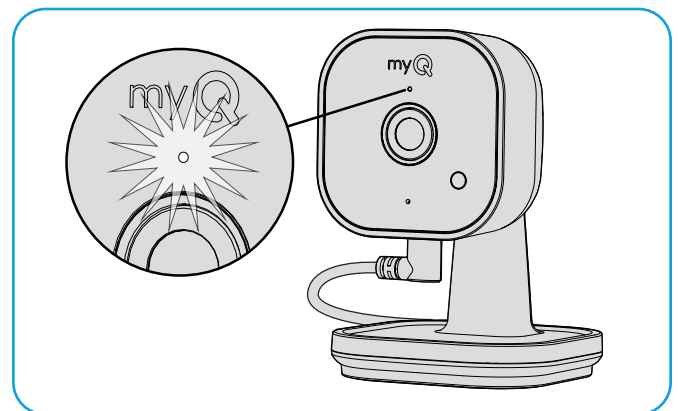

05 En la aplicación myQ, vaya a la pantalla de inicio y seleccione su cámara para ver el video en vivo.

Instalación

Elija una ubicación

Sostenga la cámara cerca de la ubicación de montaje elegida y utilice la transmisión en vivo en la aplicación myQ para previsualizar el campo de visión. Si la señal de Wi-Fi no es lo suficientemente fuerte, elija otra ubicación o piense en una red en malla de Wi-Fi con más nodos para expandir la cobertura.

Coloque la cámara sobre una superficie plana y estable. Colóquela en cualquier superficie magnética, incluido el abrepuestas de garaje, con la base magnética.

CONSEJO: La base magnética ofrece versatilidad más allá del abrepuestas de garaje. Considere la posibilidad de utilizarla para montar la cámara en otras superficies metálicas de garaje, como refrigeradores, cajas de herramientas, estanterías, etc., a fin de obtener mayor comodidad y flexibilidad.

Se completó la configuración. Disfrute de una prueba gratuita de 30 días del Plan de Supervisión con Video (consulte la página 6).

Uso de la cámara

Acceda a la transmisión de video en vivo, detección de movimientos y alertas sin suscripción. Use la aplicación myQ para gestionar sus ajustes y preferencias. Descubra las funciones premium con una prueba gratis de 30 días del Plan de Supervisión con Video de myQ.

Plan de Supervisión con Video

Con el Plan de Supervisión con Video (se vende por separado), conseguirá tener tranquilidad al ofrecerle una línea de visión de toda la actividad dentro de su hogar y sus alrededores en todos los dispositivos myQ. Con funciones como el historial grabado, la detección inteligente (Smart Detection) y los ajustes personalizables, puede asegurarse de saber quién está en su hogar, qué ocurre y cuándo.

	Sin el plan	Plan de 14 días	Plan de 30 días
Transmisión de video en vivo	●	●	●
Alertas y detección de movimientos	●	●	●
Grabaciones de eventos		●	●
Detección de rostros, personas, animales y vehículos		●	●
Zonas de detección		●	●
Varios dispositivos			●

- **Zonas de detección:** Le ayuda a elegir qué áreas supervisar.
- **Detección de rostros:** Reciba notificaciones cuando se detecte un rostro reconocido en su propiedad (compatible en los EE. UU. y Canadá, excepto los estados de Illinois, Washington y Texas, para todos los dispositivos).

[Haga clic aquí para obtener más información.](#)

Resolución de problemas

Si su cámara no funciona como esperaba, siga los pasos de resolución de problemas en la página siguiente.

Restablecimiento de fábrica

Un restablecimiento de fábrica puede servir si planea darle su cámara a otra persona. Con el restablecimiento de fábrica, se eliminarán todos los ajustes de la memoria y se restablecerá a un estado vacío. Con un alfiler de seguridad o un clip, mantenga presionado el botón de reinicio en el lateral de la cámara durante al menos 10 segundos. Después de soltar el botón de reinicio, verá un LED blanco seguido de un LED azul parpadeante sobre la lente, lo que indica que el reinicio se realizó correctamente.

Uso de la cámara (continuación)

Problema	Qué hacer
No puedo agregar mi cámara a la aplicación myQ.	Es posible que se haya agotado el tiempo de espera de la conexión Bluetooth. Reinicie la cámara desconectando y volviendo a conectar el cable USB.
Mi cámara no puede establecer una conexión de Wi-Fi.	Utilice su teléfono para verificar que llegue señal de Wi-Fi donde se encuentra la cámara. Si no es así, es posible que tenga que trasladar el enrutador más cerca. Presione el botón de reinicio durante alrededor de dos segundos e intente nuevamente.
El LED de mi cámara parpadea con una luz violeta.	La cámara está realizando una actualización de firmware a través de Wi-Fi. Podría tardar entre 10 y 15 minutos en completarse. El LED volverá a verde fijo una vez finalizada la actualización.
No puedo ver los videos grabados en la aplicación myQ.	Si desea ver el historial de videos, es necesario abonar la suscripción myQ. Consulte la sección "Video Monitoring Plans" (Planes de Supervisión con Video) a fin de establecer qué es lo adecuado para usted. Si ya cuenta con una suscripción, restablezca los filtros al consultar el historial de video.

Indicadores LED de estado

En la cámara, se ofrece información sobre el estado según el color de LED en la parte delantera de la unidad.

Lo que se ve	Lo que significa
Blanco fijo	Encendiendo
Azul parpadeante	Ya puede configurarse en la aplicación myQ.
Azul fijo	Se conectó a su dispositivo móvil. Aún no se conectó a Internet. Si esto persiste después de la configuración, verifique su enrutador y la conexión a Internet.
Alterna entre azul y verde	El dispositivo está intentando conectarse a la red Wi-Fi.
Verde parpadeante	El dispositivo está intentando conectarse a myQ.
Verde fijo	Se conectó a la aplicación myQ.
Violeta parpadeante	Se están recibiendo actualizaciones de firmware.
Rojo parpadeante	Temperatura demasiado alta o baja.

Recursos adicionales

Contrato de software

El uso de este producto y del software que incluye está sujeto a los avisos de derechos de autor, los términos y las condiciones accesibles en la aplicación myQ. Abra el menú de la aplicación y seleccione "Help" (Ayuda); luego, "License and Terms of Use" (Licencia y condiciones de uso) para obtener más información.

¿Necesita ayuda?

Diríjase a support.chamberlaingroup.com

Garantía limitada de un año

The Chamberlain Group LLC (en adelante, el "Vendedor") garantiza al primer consumidor que compre este producto que está libre de defectos de materiales o de mano de obra durante un período de 1 año a partir de la fecha de compra.

Debido a que el Vendedor no puede controlar la calidad de los productos que venden los vendedores no autorizados, la presente garantía limitada se aplica únicamente a los Productos que se le compraron al Vendedor o a un revendedor autorizado en los Estados Unidos o Canadá, salvo que la ley disponga lo contrario. El Vendedor se reserva el derecho a rechazar las reclamaciones de garantía por parte de los compradores que adquirieron sus Productos a través de vendedores no autorizados, incluidos los sitios de Internet no autorizados.

⚠️ ADVERTENCIA: Con este producto, puede exponerse a sustancias químicas, incluido el plomo, que el Estado de California reconoce como causantes de cáncer o anomalías congénitas u otros daños reproductivos. Para obtener más información, visite www.P65Warnings.ca.gov.

AVISO: Este dispositivo cumple con la Parte 15 de la normativa de la FCC y de equipos RSS exentos de licencia del Departamento de Innovación, Ciencia y Desarrollo Económico (ISED) de Canadá. El funcionamiento está sujeto a las siguientes dos condiciones: (1) este dispositivo no puede causar interferencia dañina, y (2) este dispositivo debe aceptar toda interferencia recibida, incluso la que puede causar un funcionamiento indeseado.

Los cambios o las modificaciones a esta unidad que no sean aprobados en forma expresa por la parte responsable del cumplimiento pueden invalidar el permiso del usuario para operar el equipo.

Este dispositivo debe instalarse de forma que se mantenga una distancia mínima de 20 cm (8 in) entre los usuarios/personas ajenas y el dispositivo.

Se probó que este dispositivo cumple con los límites de un dispositivo digital de clase B, de acuerdo con la Parte 15 de la normativa de la FCC y de los estándares del Departamento de Innovación, Ciencia y Desarrollo Económico (ISED). Estos límites están diseñados para brindar una protección razonable contra la interferencia dañina en una instalación residencial. Este equipo genera, utiliza y puede emitir energía de radiofrecuencia y, si no se instala y utiliza de acuerdo con las instrucciones, puede causar interferencias perjudiciales en las radiocomunicaciones. Sin embargo, no existe garantía de que no ocurra interferencia en una instalación en particular. Si este equipo causa interferencias perjudiciales en la recepción de radio o televisión, lo cual puede determinarse apagando y encendiendo el equipo, se recomienda al usuario que intente corregir la interferencia mediante una o más de las siguientes medidas:

- Cambiar de dirección o de lugar la antena receptora.
- Aumentar la separación entre el equipo y el receptor.
- Conectar el equipo en un tomacorriente en un circuito diferente de donde esté conectado el receptor.
- Consultar al vendedor o a un técnico de radio o TV con experiencia para que le ayude.

Aviso de Derecho a Reparar de Quebec

Disponibilidad de repuestos, servicios de reparación e información para el mantenimiento o la reparación.

No disponible.

©2025 The Chamberlain Group LLC

myQ y el logotipo de myQ son marcas comerciales, marcas de servicio o marcas registradas de The Chamberlain Group LLC. Todas las demás marcas comerciales, marcas de servicio y nombres de productos utilizados en este documento son propiedad de sus respectivos propietarios.

114-6246-000

The Chamberlain Group LLC, 300 Windsor Drive, Oak Brook, IL, 60523, Estados Unidos