

**LiftMaster**

POWERED BY myQ

2-BUTTON UNIVERSAL  
REMOTE CONTROL

MODEL: L992U

# Product Manual



## Overview

---

Your remote control is compatible with most major brands of garage door openers manufactured after 1993 that use photoelectric sensors located near the bottom of the garage door track. It is also compatible with most LiftMaster gate operators, commercial door operators and external receivers.

Your remote control can be programmed to operate up to two compatible garage door openers, gate operators, commercial door operators and external receivers. Each button on the remote control works independently of the other and must be programmed separately. The images throughout this manual are for reference only and your product may look different.

### **WARNING**

To prevent possible **SERIOUS INJURY** or **DEATH** from a moving gate or garage door:

- **ALWAYS** keep remote controls out of reach of children. **NEVER** permit children to operate, or play with the remote control transmitters.
- Activate gate or door **ONLY** when it can be seen clearly, is properly adjusted and there are no obstructions to gate or door travel.
- **ALWAYS** keep gate or garage door in sight until completely closed. **NEVER** permit anyone to cross path of moving gate or door.



**WARNING:** This product can expose you to chemicals including lead, which are known to the State of California to cause cancer or birth defects or other reproductive harm. For more information go to [www.P65Warnings.ca.gov](http://www.P65Warnings.ca.gov).

**Tap the buttons** below to navigate to a specific section of the manual:

**Garage Door Opener Compatibility**

**Programming the Remote to a Garage Door Opener**



For instructions to program the remote to a LiftMaster gate operator, commercial door operator, or external receiver **tap the icons button** or visit: [myQ.com/accessory-manuals](http://myQ.com/accessory-manuals)



**Other important information:**

**Visor Clip / Keyring Loop**

**Replacing the Battery**

**Replacement Parts**

**Additional Resources**

## Garage Door Opener Compatibility

---

If using the universal remote control with residential garage door openers, the remote control must be used with garage door openers manufactured after 1993 that utilize photoelectric sensors. The photoelectric sensors are always located on or near the bottom of the garage door track.

The universal remote control is compatible with the following brands that use a program button:

LiftMaster®	1993-Current
Chamberlain®	1993-Current
Craftsman®	1993-Current
Genie®	1995-Current
Overhead Door®	1995-Current
Linear®	1997-Current
Stanley®	1998
Wayne Dalton®	1999
Raynor®	1993-Current
Performax®	2016-Current
Xtreme Garage®	2016-Current
Sommer®	2013-Current
Ryobi®	2016-Current

Guardian®, Do-It®, Garage Master®, Master Mechanic®, Moore-O-Matic®, and True Value® are compatible with the universal remote control.

# Programming the Remote to a Garage Door Opener



## 01 Prepare:

- **Read through the Instructions carefully.**
- Watch out for time sensitive instructions marked with an hourglass icon.
- Make sure the garage door is clear of ALL obstructions.
- Make sure the garage door opener has a working light. It will be needed for programming.



**02 IMPORTANT: Your garage door opener has a button that is required to program your remote. Different brands and models vary in the location and description of that button. Consult your garage door opener product manual for the location of the button and steps required to place your garage door opener into programming mode. Next, locate and, if necessary, identify the color of your garage door opener's button required for programming (a ladder may be required and you may have to remove a light cover).**

Examples:

**LiftMaster / Chamberlain / Craftsman / Raynor**

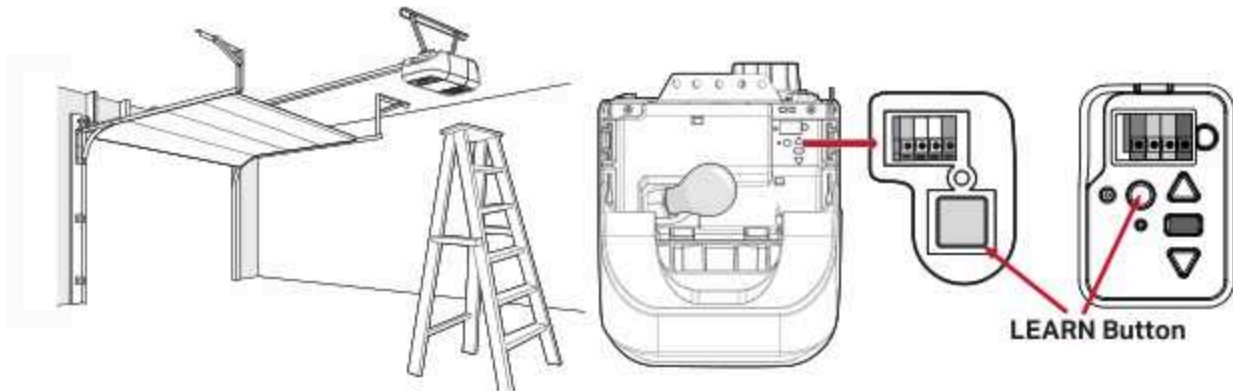

**Genie**



**Wayne Dalton**

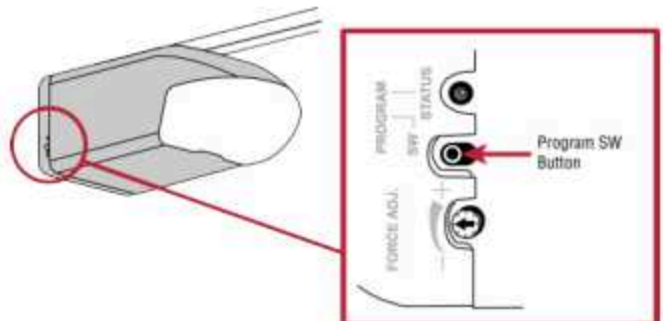

# Programming the Remote to a Garage Door Opener (continued)

Examples (continued):

## Linear

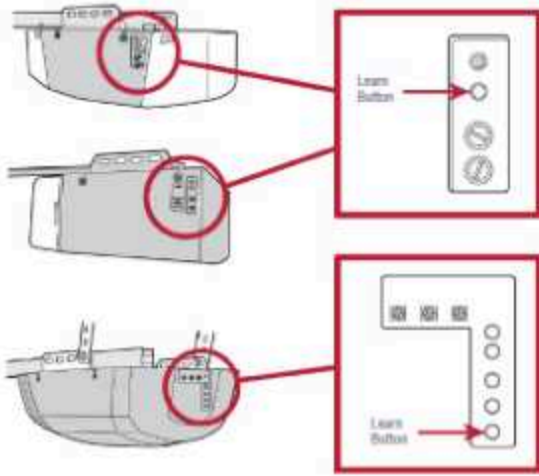

## Guardian / Xtreme Garage / Performax

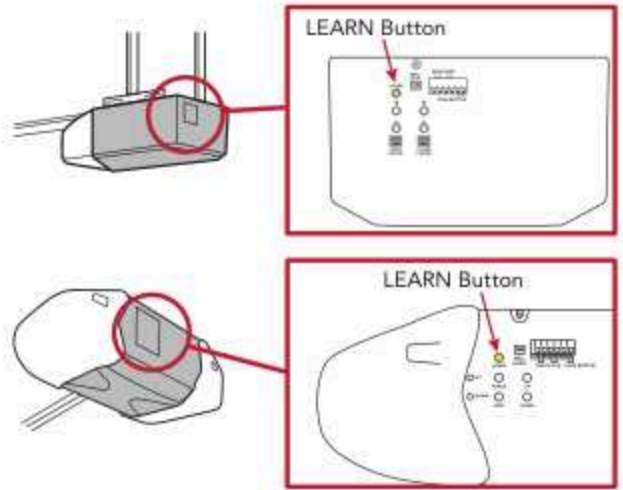

## Sommer

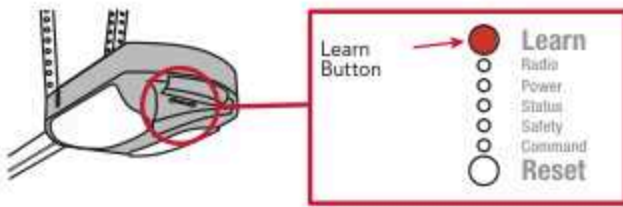

## Stanley

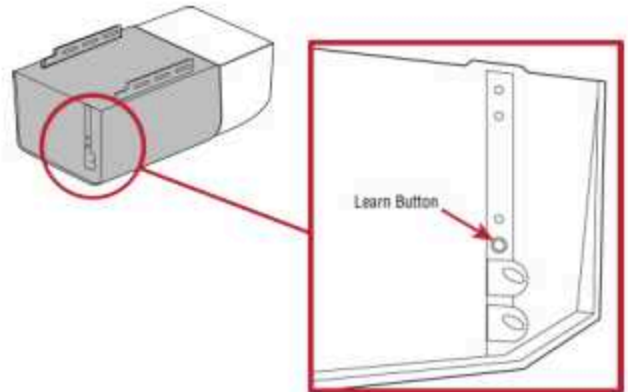

**03** For remote programming instructions, follow the directions below:

For **LiftMaster, Chamberlain, Craftsman, or Raynor** brand garage door openers, tap the **LEARN** button color icon for your garage door opener below:

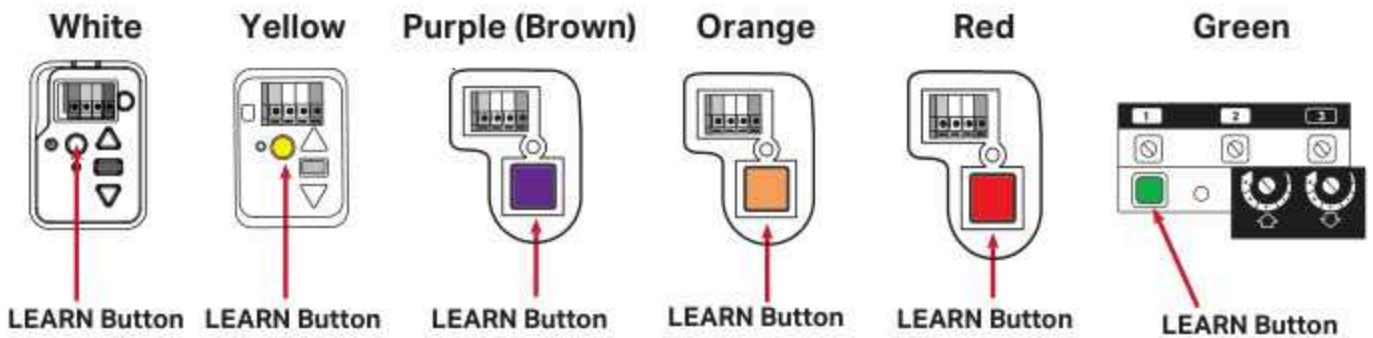

**NOTE:** The color of the purple LEARN button may fade with time and appear brown.

For **all other brands** of garage door openers, tap the icons button below

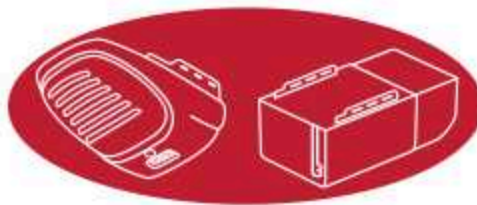

## Options to Program Remote to a LiftMaster, Chamberlain, Craftsman, or Raynor Garage Door Opener with a Yellow LEARN Button



There are three ways to program your remote to a garage door opener with a yellow LEARN button. Tap your preferred method below.

**Option 1:** To program your remote using the myQ app, **tap the myQ app icon.**



**Option 2:** To program your remote using garage door opener's LEARN button, **tap the LEARN button icon.**

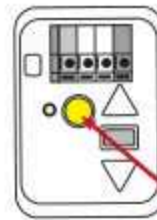

LEARN Button

**Option 3:** To program your remote using garage door opener's control panel, **tap the control panel icon.**



# Program Remote to a LiftMaster, Chamberlain, Craftsman, or Raynor Garage Door Opener Using a Yellow, Purple, Orange, Red, or Green LEARN Button

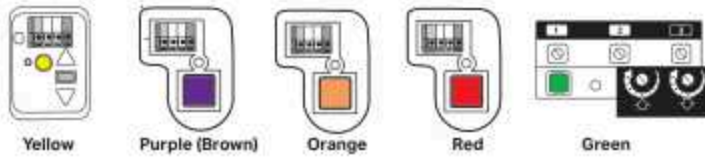

**IMPORTANT: Read through all programming steps before you start.**

**01**

Press and hold the two buttons on the remote simultaneously until the blue LED stays on (typically within 6 seconds).



**02**

Press and **immediately** release the LEARN button.

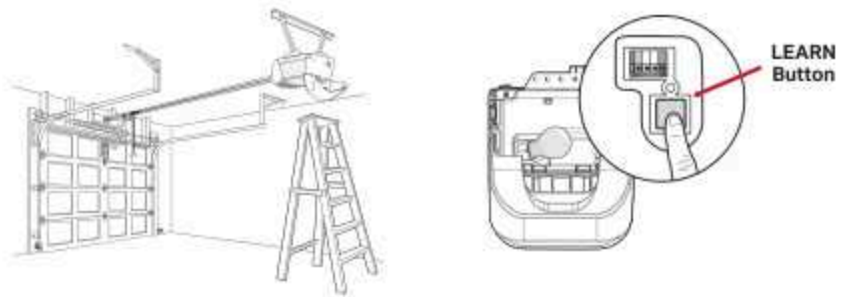

**15 Seconds**

**03**

**Within 15 seconds** of pressing the LEARN button, press and release the remote button you would like to program **three times**. The blue LED will flash intermittently.



**WARNING: Your garage door opener light will flash and your garage door will move.**

**04**



**3 Seconds**

When your garage door moves, **within 3 seconds**, press and release any remote button.

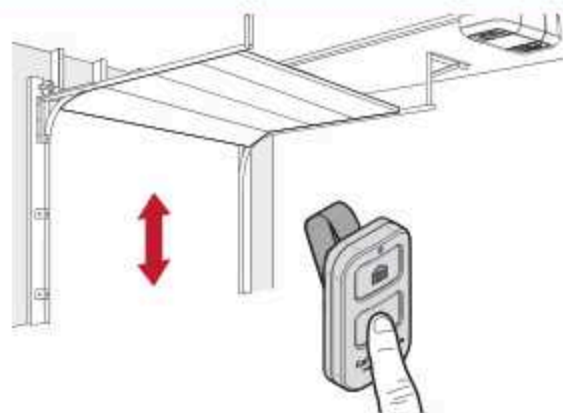

To test your remote has programmed successfully **tap here**.

# Program Remote to a LiftMaster, Chamberlain, Craftsman, or Raynor Garage Door Opener with a Yellow LEARN Button Using the Control Panel



**IMPORTANT: Read through all programming steps before you start.**

**01**

Press and hold the two buttons on the remote simultaneously until the blue LED stays on (typically within 6 seconds).



**02**

Follow the instructions below for your control panel model to set your garage door opener into programming mode.

### Control Panel

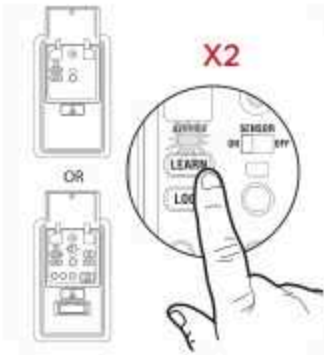

Lift the push bar. Press the LEARN button **twice**. The LED on the door control panel will pulse repeatedly.

### Push Button Door Control

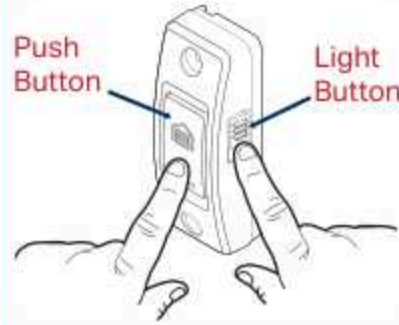

Press and hold the light button, then press and release the push button. The button LED will begin to flash.

### Smart Control Panel

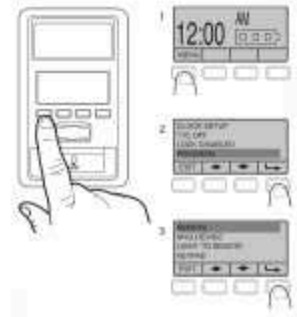

1. Select **MENU**.
2. Scroll down and select **PROGRAM**.
3. Scroll down and select **REMOTE**.

**Do not follow on screen instructions. MOVE DIRECTLY TO STEP 03.**

**03**



**15 Seconds**

**Within 15 seconds** of completing step 02, press and release the remote button you would like to program **three times**. The blue LED will flash intermittently.



**WARNING: Your garage door opener light will flash and your garage door will move.**

**04**



**3 Seconds**

When your garage door moves, **within 3 seconds**, press and release any remote button.

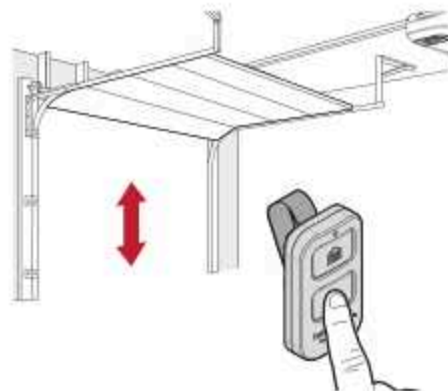

To test your remote has programmed successfully **tap here**.

## Program Remote to Garage Door Opener Using a Program Button

**IMPORTANT:** Read through all programming steps before you start.

**IMPORTANT:** Have your garage door opener product manual available for the location of the program button and steps required to set your garage door opener into programming mode. See [page 4](#) for more information.

01

Press and hold the two buttons on the remote simultaneously until the blue LED stays on (typically within 6 seconds).



02

Set your garage door opener into programming mode.

Examples:

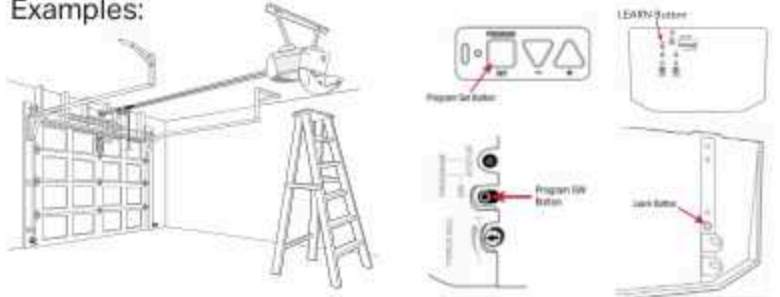

15 Seconds

03

**Within 15 seconds** of setting your garage door opener into programming mode, press and release the remote button you want to program **three times**. The blue LED will flash intermittently.



**WARNING:** Your garage door opener light might flash and your garage door will move.



3 Seconds

04

When your garage door moves, **within 3 seconds**, press and release any remote button.

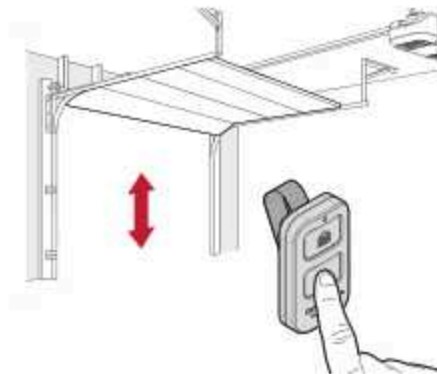

To test your remote has programmed successfully [tap here](#).

## Options to Program Remote to a LiftMaster, Chamberlain, Craftsman, or Raynor Garage Door Opener with a White LEARN Button



White

There are three ways to program your remote to a garage door opener with a white LEARN button. Tap your preferred method below.

**Option 1:** To program your remote using the myQ app, **tap the myQ app icon.**



**Option 2:** To program your remote using garage door opener's LEARN button, **tap the LEARN button icon.**

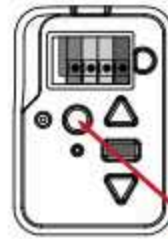

LEARN Button

**Option 3:** To program your remote using garage door opener's control panel, **tap the control panel icon.**



## Program Remote to a LiftMaster, Chamberlain, Craftsman, or Raynor Garage Door Opener with a White or Yellow LEARN Button Using the myQ App

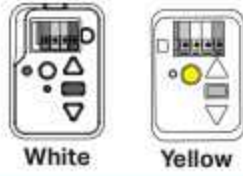

---

**HIGHLY RECOMMENDED:** Connect your garage door opener to the myQ app and program your remote to the garage door opener to unlock exciting features that include remote naming, notifications, and access history.

---

- 01** Look for a "Wi-Fi" or "Powered by myQ" logo to determine if your garage door opener is myQ compatible.



- 02** Tap or scan the QR code while using your smart device to download the myQ app. Follow the instructions in the app to connect to your garage door opener.



- 03** When your garage door opener is connected, scan the QR code on the reverse side of your remote, and follow the programming instructions in the myQ app.



Once your remote is programmed in the myQ app, you can name your remote, view access history, and receive notifications when your remote activates the garage door opener.

# Program Remote to a LiftMaster, Chamberlain, Craftsman, or Raynor Garage Door Opener with a White LEARN Button Using the LEARN Button



White

**IMPORTANT:** Read through all programming steps before you start.



- 01** Press and **immediately** release the LEARN button. The LEARN button LED will illuminate.

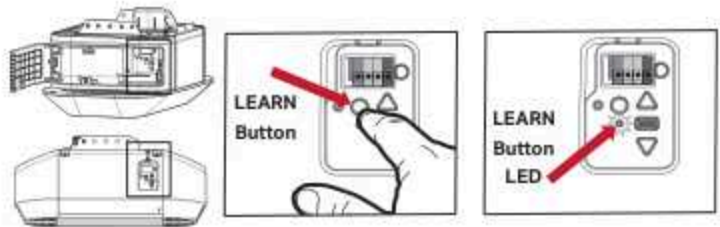

30 Seconds

- 02** Within 30 seconds, press and hold the remote button that you would like to program. Release the button when the garage door opener lights flash and/or two clicks are heard.

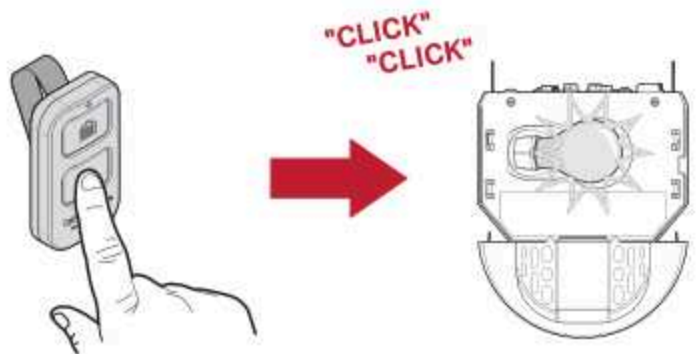

To test your remote has programmed successfully [tap here](#).

# Program Remote to a LiftMaster, Chamberlain, Craftsman, or Raynor Garage Door Opener with a White LEARN Button Using the Control Panel



**IMPORTANT: Read through all programming steps before you start.**

**01** Follow the instructions below for your control panel model to set your garage door opener into programming mode.

## Control Panel



Lift the push bar. Press the LEARN button **twice**. The LED on the door control panel will pulse repeatedly.

## Push Button Door Control

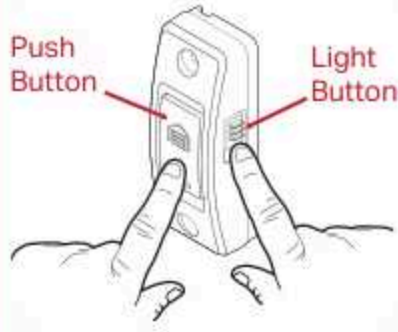

Press and hold the light button, then press and release the push button. The button LED will begin to flash.

## Smart Control Panel



Select **MENU**, then select **PROGRAM** and follow on screen instructions.



30 Seconds

**02** Within 30 seconds of completing step 01, press and hold the remote button that you would like to program. Release the button when the garage door opener lights flash and/or two clicks are heard.



"CLICK"  
"CLICK"

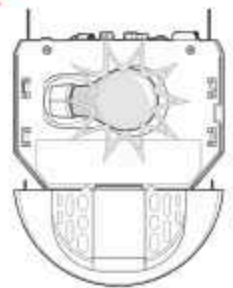

To test your remote has programmed successfully [tap here](#).

## Test your Remote has Programmed Successfully

**TEST FOR SUCCESS:** Press the remote button that you programmed. The garage door opener will activate. If the garage door opener does not activate, wait for the garage door opener's program button LED to turn off (for a LiftMaster, Chamberlain, Craftsman, or Raynor garage door opener with yellow or white LEARN button this could take up to 3 minutes). Then repeat the programming steps, go to "[Programming the Remote](#)".

**TROUBLESHOOTING:** If you are trying to program your remote to a LiftMaster, Chamberlain, Craftsman, or Raynor garage door opener with a white LEARN button and previously programmed the same remote to a garage door opener with a different program button, use the programming instructions on [page 7](#). Please note: if you use these instructions, the garage door will not move - when the garage door opener lights flash and/or clicks once, the remote has programmed successfully.

## Visor Clip / Keyring Loop

The remote control is supplied with a visor clip.



The remote control has a keyring loop option. **Keyring is not included.** The recommended size of keyring to attach is 5/8".

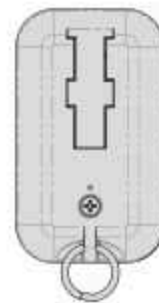

## Replacing the Battery

The LED on your remote will become dim or stop flashing when the battery is low and needs to be replaced. Replace the battery with only 3V CR2032 coin cell battery. Dispose of the old battery properly.

To replace the battery, follow the instructions as shown below. Reference the illustration below for each step.

- 01** On the back side of the remote, using a **Phillips #1** screwdriver, unscrew the captive screw until it rotates freely.

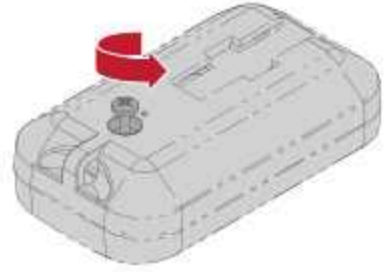

- 02** Pry the bottom housing from the top housing (if the housing will not separate, check that the captive screw is rotating freely).

**NOTE:** The logic board could detach from the remote top housing. If this occurs, carefully replace using the guiding hole in the logic board.



- 03** Following the "REMOVE" arrows direction printed on the logic board, with a cotton swab, push the old battery out of its holder.



- 04** Following the "INSERT" arrow direction printed on the logic board, insert the replacement battery positive side up.

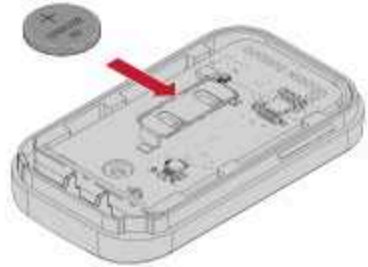

- 05** Align the remote bottom and top housing, checking that the screw holes line up, and press so they clip back together.



- 06** Tighten the captive screw until the top and bottom housing no longer shift (**do not overtighten the screw to avoid cracking the plastic housing**).

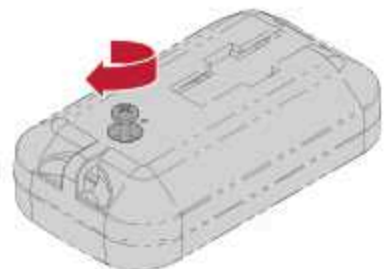

## Replacing the Battery (continued)

### WARNING

- **INGESTION HAZARD:** This product contains a button cell or coin battery.
- **DEATH** or serious injury can occur if ingested.
- A swallowed button cell or coin battery can cause **Internal Chemical Burns** in as little as **2 hours**.
- **KEEP** new and used batteries **OUT OF REACH** of CHILDREN.
- **Seek immediate medical attention** if a battery is suspected to be swallowed or inserted inside any part of the body.



### WARNING

- Remove and immediately recycle or dispose of used batteries according to local regulations and keep away from children. Do NOT dispose of batteries in household trash or incinerate.
- Even used batteries may cause severe injury or death.
- Call a local poison control center for treatment information.
- Battery Type: CR2032
- Battery Voltage: 3 V
- Non-rechargeable batteries are not to be recharged.
- Do not force discharge, recharge, disassemble, heat above (manufacturer's specified temperature rating) or incinerate. Doing so may result in injury due to venting, leakage or explosion resulting in chemical burns.
- Ensure the batteries are installed correctly according to polarity (+ and -).
- Do not mix old and new batteries, different brands or types of batteries, such as alkaline, carbon-zinc, or rechargeable batteries.
- Remove and immediately recycle or dispose of batteries from equipment not used for an extended period of time according to local regulations.
- Always completely secure the battery compartment. If the battery compartment does not close securely, stop using the product, remove the batteries, and keep them away from children.

## Replacement Parts

---

Description	Part Number
Visor Clip	041-0494-000

## Additional Resources

---

### One Year Limited Warranty

The Chamberlain Group LLC ("Seller") warrants to the first consumer purchaser of this product that it is free from defect in materials and/or workmanship for a period of 1 year from the date of purchase.

For more information, visit: [www.myq.com/warranty](http://www.myq.com/warranty)

### Contact Us

For additional information or assistance, please visit: [support.chamberlaingroup.com](http://support.chamberlaingroup.com)

NOTICE: This device complies with part 15 of the FCC rules and Innovation, Science and Economic Development Canada license-exempt RSSs. Operation is subject to the following two conditions: (1) This device may not cause harmful interference, and (2) this device must accept any interference received, including interference that may cause undesired operation. Any changes or modification not expressly approved by the party responsible for compliance could void the user's authority to operate the equipment.

©2025 The Chamberlain Group LLC

LiftMaster and the LiftMaster logo are trademarks, service marks, and/or registered trademarks of The Chamberlain Group LLC. All rights reserved. All other trademarks, service marks and product names used herein are the property of their respective owners.

The Chamberlain Group LLC, 300 Windsor Drive, Oak Brook, IL, 60523, United States

See [chamberlain.com/patents](http://chamberlain.com/patents)

**LiftMaster**

POWERED BY myQ

TÉLÉCOMMANDE  
UNIVERSELLE À 2 BOUTONS

MODÈLE : L992U

# Guide d'utilisation



## Aperçu

Votre télécommande est compatible avec la plupart des grandes marques d'ouvre-portes de garage fabriquées après 1993 qui utilisent des capteurs photoélectriques situés près du bas du rail de la porte de garage. Il est également compatible avec la plupart des opérateurs de portail LiftMaster, des opérateurs de portes commerciales et des récepteurs externes. Votre télécommande peut être programmée pour faire fonctionner jusqu'à deux ouvre-portes de garage compatibles, opérateurs de portail, opérateurs de portes commerciales et récepteurs externes. Chaque bouton de la télécommande fonctionne indépendamment des autres et doit être programmé séparément.

Les images de ce manuel sont fournies à titre indicatif uniquement et il est possible que votre produit soit différent.

### AVERTISSEMENT

Pour éviter d'éventuelles BLESSURES GRAVES ou MORTELLES, causées par le mouvement d'un portail ou d'une porte de garage :

- Gardez TOUJOURS les télécommandes hors de portée des enfants. Ne laissez JAMAIS les enfants utiliser les télécommandes ou jouer avec.
- N'activez le portail ou la porte QUE lorsqu'il est clairement visible, correctement réglé et qu'aucun obstacle ne gêne son fonctionnement.
- Gardez TOUJOURS le portail ou la porte de garage en vue jusqu'à ce qu'il ou elle soit complètement fermé(e). Ne permettez JAMAIS à quiconque de passer la ligne du portail ou de la porte de garage en cours de déplacement.



**AVERTISSEMENT** : Ce produit peut vous exposer à des produits chimiques, dont le plomb, qui sont reconnus par l'État de Californie comme provoquant le cancer, des malformations congénitales ou d'autres problèmes de reproduction. Pour en savoir plus, rendez-vous sur [www.P65Warnings.ca.gov](http://www.P65Warnings.ca.gov).

Appuyez sur les boutons ci-dessous pour aller à une section spécifique du manuel.

Compatibilité des ouvre-portes de garage

Programmation de la télécommande pour un ouvre-porte de garage 

Pour obtenir des directives sur la programmation de la télécommande pour un ouvre-portail LiftMaster, un ouvre-porte commercial ou un récepteur externe, appuyez sur le bouton des icônes ou rendez-vous sur : [myQ.com/accessory-manuals](http://myQ.com/accessory-manuals)



Autres renseignements importants :

Pince pare-soleil / Anneau pour porte-clés

Remplacement de la pile

Pièces de rechange

Ressources supplémentaires

## Compatibilité des ouvre-portes de garage

---

Si vous utilisez la télécommande universelle avec des ouvre-portes de garage résidentiels, elle doit être utilisée avec des ouvre-portes de garage fabriqués après 1993 et utilisant des capteurs photoélectriques. Les cellules photoélectriques sont toujours situées au bas du rail de la porte de garage ou à proximité.

La télécommande universelle est compatible avec les marques suivantes qui utilisent un bouton de programmation :

LiftMaster®	1993 à aujourd'hui
Chamberlain®	1993 à aujourd'hui
Craftsman®	1993 à aujourd'hui
Genie®	1995 à aujourd'hui
Overhead Door®	1995 à aujourd'hui
Linear®	1997 à aujourd'hui
Stanley®	1998
Wayne Dalton®	1999
Raynor®	1993 à aujourd'hui
Performax®	2016 à aujourd'hui
Xtreme Garage®	2016 à aujourd'hui
Sommer®	2013 à aujourd'hui
Ryobi®	2016 à aujourd'hui

Guardian®, Do-It®, Garage Master®, Master Mechanic®, Moore-O-Matic® et True Value® sont compatibles avec la télécommande universelle.

# Programmation de la télécommande pour un ouvre-porte de garage



## 01 Préparation :

- **Lisez attentivement les instructions.**
- Faites attention aux étapes à effectuer en un temps limité, signalées par une icône en forme de sablier.
- Assurez-vous que la porte de garage est dégagée de TOUTE obstruction.
- Assurez-vous que l'ouvre-porte de garage a un éclairage fonctionnel. Cela sera nécessaire pour la programmation.



**02 IMPORTANT :** Votre ouvre-porte de garage a un bouton qui est nécessaire pour programmer votre télécommande. Différentes marques et modèles varient quant à l'emplacement et à la description de ce bouton. Consultez le manuel de votre ouvre-porte de garage pour connaître l'emplacement du bouton et les étapes nécessaires pour mettre votre ouvre-porte de garage en mode programmation. Ensuite, localisez et, si nécessaire, identifiez la couleur du bouton de votre ouvre-porte de garage requis pour la programmation (une échelle peut être nécessaire et vous devrez peut-être retirer un cache de lampe).

Exemples :

LiftMaster / Chamberlain / Craftsman / Raynor

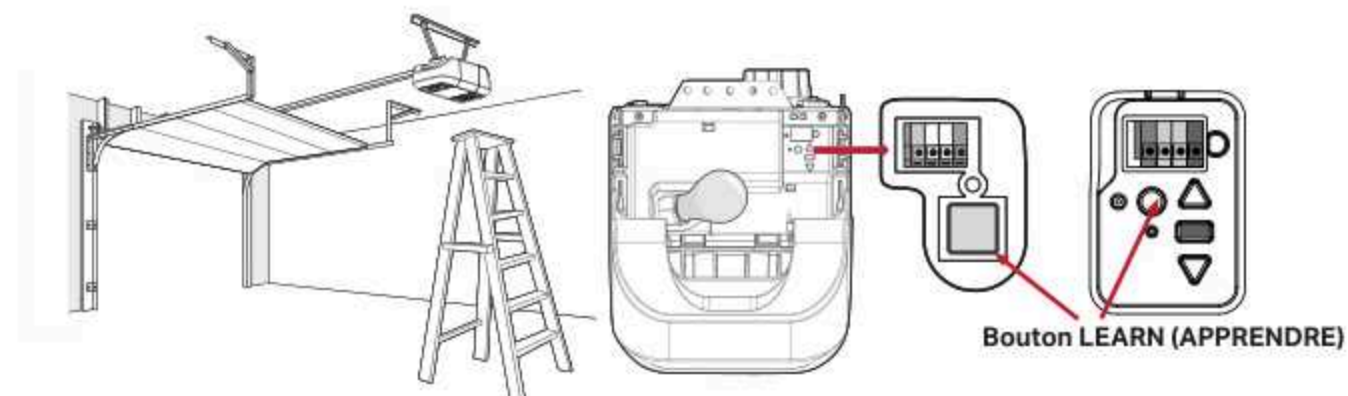

Wayne Dalton

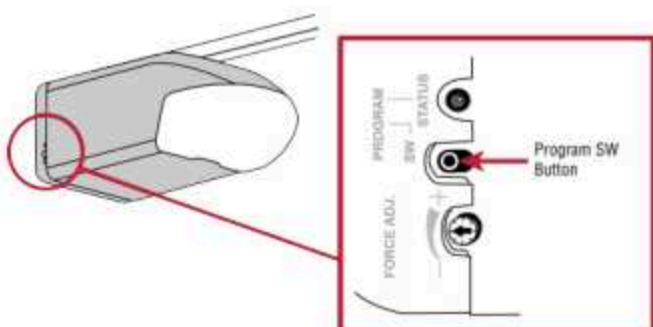

# Programmation de la télécommande pour un ouvre-porte de garage (suite)

Exemples (suite) :

## Linear

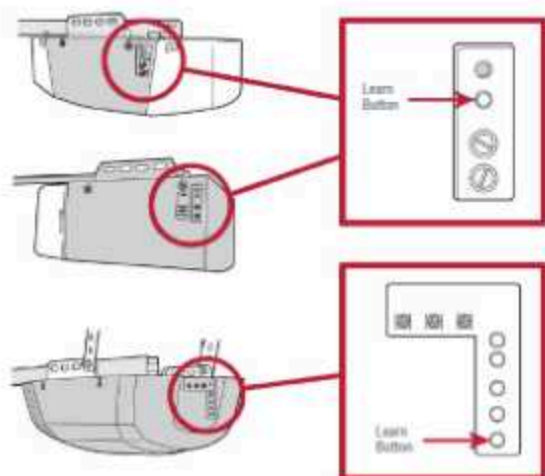

## Guardian / Xtreme Garage / Performax

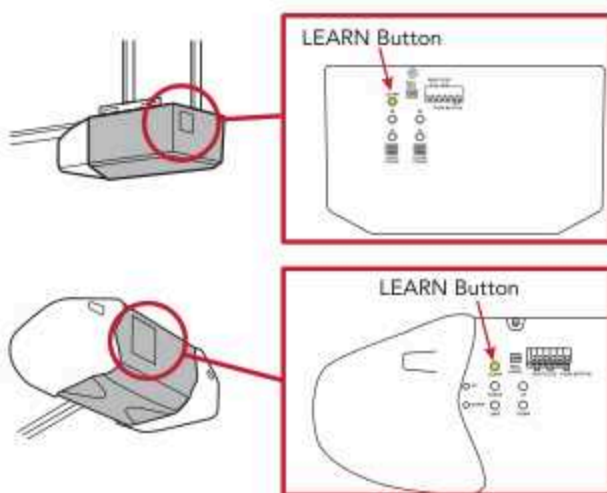

## Sommer

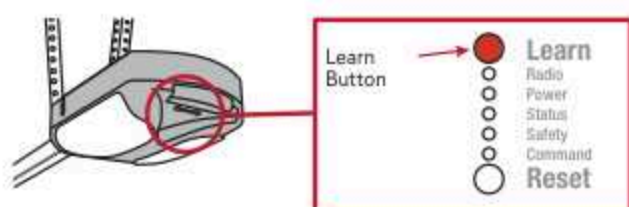

## Stanley

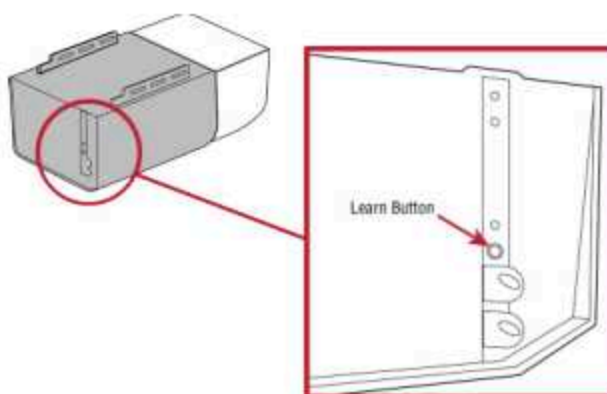

**03** Pour les instructions de programmation à distance, suivez les directives ci-dessous :  
 Pour les ouvre-portes de garage des marques **LiftMaster, Chamberlain, Craftsman ou Raynor**, appuyez sur l'icône correspondant à la couleur du bouton **LEARN (APPRENDRE)** de votre ouvre-porte de garage ci-dessous :

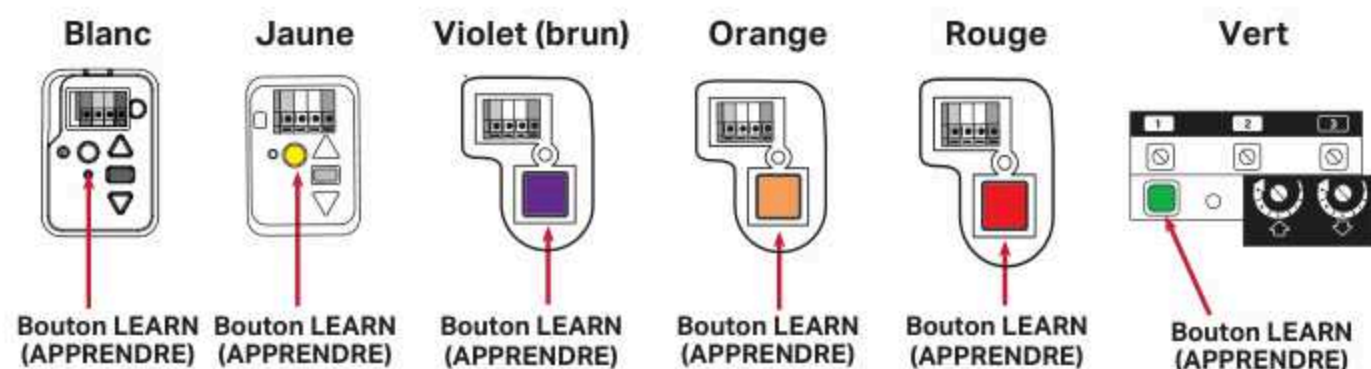

**REMARQUE :** La couleur du bouton LEARN (APPRENDRE) violet peut s'estomper avec le temps et paraître brune.

Pour **toutes les autres marques** d'ouvre-portes de garage, appuyez sur le bouton des icônes ci-dessous



## Options pour programmer la télécommande pour un ouvre-porte de garage LiftMaster, Chamberlain, Craftsman ou Raynor avec un bouton LEARN jaune



Jaune

Il existe trois façons de programmer votre télécommande pour un ouvre-porte de garage doté d'un bouton LEARN jaune. Touchez votre méthode préférée ci-dessous.

**Option 1 :** Pour programmer votre télécommande à l'aide de l'application myQ, appuyez l'icône de l'application myQ.



**Option 2 :** Pour programmer votre télécommande à l'aide du bouton LEARN (Apprendre) de l'ouvre-porte de garage, appuyez l'icône du bouton LEARN (APPRENDRE).



Bouton LEARN (APPRENDRE)

**Option 3 :** Pour programmer la télécommande à l'aide du panneau de commande de l'ouvre-porte de garage, touchez l'icône du panneau de commande.



# Programmer la télécommande pour un ouvre-porte de garage LiftMaster, Chamberlain, Craftsman ou Raynor en utilisant un bouton LEARN (Apprendre) jaune, violet, orange, rouge ou vert.

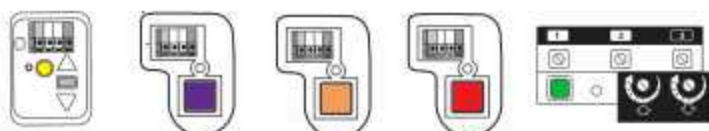

**IMPORTANT : Lisez toutes les étapes de la programmation avant de commencer.**

- 01** Appuyez simultanément sur les deux boutons de la télécommande et maintenez-les enfoncés jusqu'à ce que le voyant à DEL bleu reste allumé (généralement dans les six secondes).



- 02** Appuyez sur le bouton LEARN (APPRENDRE) et relâchez-le immédiatement.



15 secondes

- 03** Dans les 15 secondes après avoir appuyé sur le bouton LEARN, appuyez et relâchez le bouton de la télécommande que vous souhaitez programmer **trois fois**. Le témoin DEL bleu clignotera de façon intermittente.



**AVERTISSEMENT : La lumière de votre ouvre-porte de garage clignotera et votre porte de garage bougera.**



3 secondes

- 04** Lorsque votre porte de garage bouge, dans les **trois secondes**, appuyez et relâchez n'importe quel bouton de la télécommande.

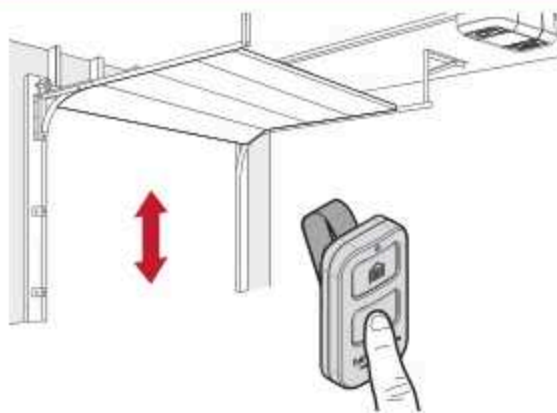

Pour vérifier que votre télécommande a bien été programmée, [appuyez ici](#).

# Programmer la télécommande pour un ouvre-porte de garage LiftMaster, Chamberlain, Craftsman ou Raynor avec le bouton LEARN jaune grâce au panneau de commande



Jaune

**IMPORTANT : Lisez toutes les étapes de la programmation avant de commencer.**

01

Appuyez simultanément sur les deux boutons de la télécommande et maintenez-les enfoncés jusqu'à ce que le voyant à DEL bleu reste allumé (généralement dans les six secondes).



02

Suivez les instructions ci-dessous correspondant au modèle de panneau de contrôle que vous possédez pour mettre l'ouvre-porte de garage en mode programmation.

### Panneau de commande



Soulevez le bouton-poussoir. Appuyez **deux** fois sur le bouton LEARN (Apprendre). Le voyant à DEL sur le panneau de commande de la porte va pulser de façon répétée.

### Commande de porte à bouton-poussoir

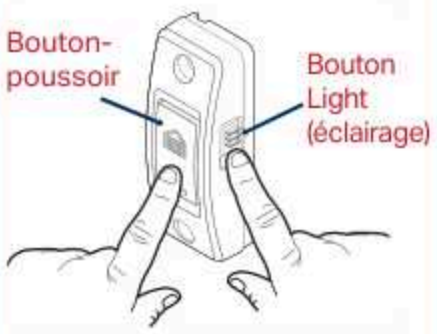

Appuyez et maintenez le bouton d'éclairage enfoncé, puis appuyez et relâchez le bouton-poussoir. Le voyant à DEL commence à clignoter.

### Panneau de commande intelligent

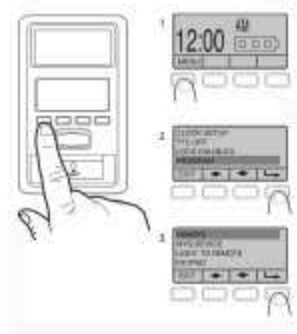

1. Sélectionnez **MENU**.
2. Faites défiler vers le bas et sélectionnez **PROGRAM**.
3. Faites défiler vers le bas et sélectionner **REMOTE** (Télécommande).

**Ne suivez pas les instructions à l'écran. ALLEZ DIRECTEMENT À L'ÉTAPE 03.**



15 secondes

03

Dans les **15 secondes** suivant l'exécution de l'étape 02, appuyez et relâchez le bouton de la télécommande que vous souhaitez programmer **trois fois**. Le témoin DEL bleu clignotera de façon intermittente.



**AVERTISSEMENT : La lumière de votre ouvre-porte de garage clignotera et votre porte de garage bougera.**



3 secondes

04

Lorsque votre porte de garage bouge, dans les **trois secondes**, appuyez et relâchez n'importe quel bouton de la télécommande.

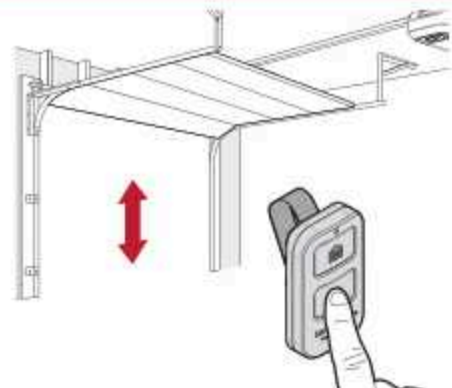

Pour vérifier que votre télécommande a bien été programmée, **appuyez ici**.

## Programmer la télécommande pour un ouvre-porte de garage à l'aide d'un bouton de programmation

**IMPORTANT : Lisez toutes les étapes de la programmation avant de commencer.**

**IMPORTANT : Ayez votre manuel d'instruction pour l'ouvre-porte de garage à portée de main pour connaître l'emplacement du bouton de programmation et les étapes nécessaires pour mettre votre ouvre-porte de garage en mode programmation. Voir [page 4](#) pour plus d'informations.**

01

Appuyez simultanément sur les deux boutons de la télécommande et maintenez-les enfoncés jusqu'à ce que le voyant à DEL bleu reste allumé (généralement dans les six secondes).



02

Mettez votre ouvre-porte de garage en mode programmation.

Exemples :

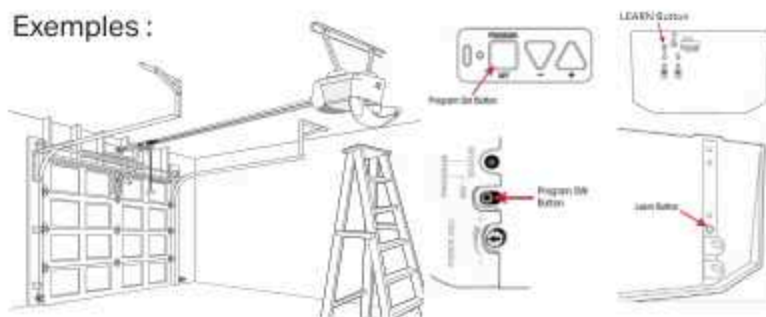

15 secondes

03

Dans les 15 secondes après avoir mis votre ouvre-porte de garage en mode programmation, appuyez et relâchez le bouton de la télécommande que vous souhaitez programmer **trois fois**. Le témoin DEL bleu clignotera de façon intermittente.



**AVERTISSEMENT : La lumière de votre ouvre-porte de garage se mettra peut-être à clignoter et votre porte de garage bougera.**



3 secondes

04

Lorsque votre porte de garage bouge, dans les **trois secondes**, appuyez et relâchez n'importe quel bouton de la télécommande.

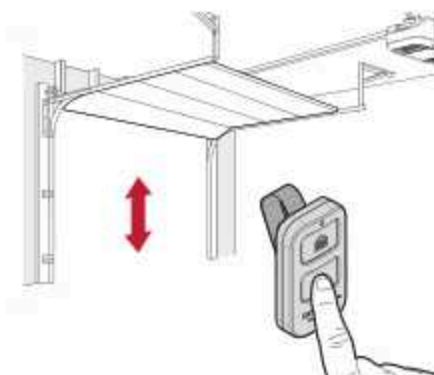

Pour vérifier que votre télécommande a bien été programmée, [appuyez ici](#).

## Options pour programmer la télécommande pour un ouvre-porte de garage LiftMaster, Chamberlain, Craftsman ou Raynor avec un bouton LEARN blanc



Blanc

Il y a trois façons de programmer la télécommande pour un ouvre-porte de garage avec un bouton LEARN blanc. Touchez votre méthode préférée ci-dessous.

**Option 1 :** Pour programmer la télécommande à l'aide de l'application myQ, touchez l'icône de l'application myQ.



**Option 2 :** Pour programmer la télécommande à l'aide du bouton LEARN (Apprendre) de l'ouvre-porte de garage, touchez l'icône du bouton LEARN (APPRENDRE).



Bouton LEARN (APPRENDRE)

**Option 3 :** Pour programmer la télécommande à l'aide du panneau de commande de l'ouvre-porte de garage, touchez l'icône du panneau de commande.



## Programmer la télécommande pour un ouvre-porte de garage LiftMaster, Chamberlain, Craftsman ou Raynor doté d'un bouton LEARN (APPRENDRE) blanc ou jaune à l'aide de l'application myQ

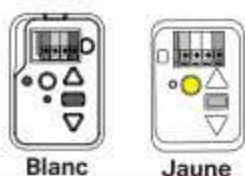

**FORTEMENT RECOMMANDÉ** : Connectez votre ouvre-porte de garage à l'application myQ et programmez votre télécommande pour l'ouvre-porte de garage pour déverrouiller des fonctionnalités utiles, telles que donner un nom à la télécommande, recevoir des notifications et consulter l'historique des accès.

- 01** Recherchez un logo « Wi-Fi » ou « Powered by myQ » pour déterminer si votre ouvre-porte de garage est compatible avec myQ.



- 02** Touchez ou scannez le code QR tout en utilisant votre appareil intelligent pour télécharger l'application myQ. Suivez les instructions dans l'application pour vous connecter à votre ouvre-porte de garage.



- 03** Lorsque votre ouvre-porte de garage est connecté, scannez le code QR au dos de la télécommande et suivez les instructions de programmation de l'application myQ.

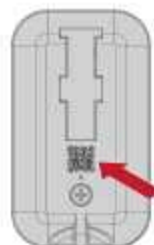

Une fois votre télécommande programmée dans l'appli myQ, vous pouvez lui donner un nom, consulter l'historique des accès et recevoir des notifications lorsque votre télécommande active l'ouvre-porte de garage.

# Programmer la télécommande pour un ouvre-porte de garage LiftMaster, Chamberlain, Craftsman ou Raynor avec un bouton LEARN blanc en utilisant le bouton LEARN



Blanc

**IMPORTANT : Lisez toutes les étapes de la programmation avant de commencer.**



**01**

Appuyez sur le bouton LEARN (APPRENDRE) et relâchez-le **immédiatement**.

Le voyant LED du bouton LEARN (Apprentissage) s'allumera.

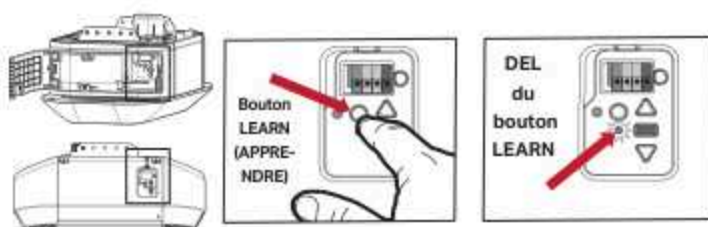

30 secondes

**02**

**Dans les 30 secondes**, appuyez sur le bouton de la télécommande que vous souhaitez programmer et maintenez-le enfoncé. Relâchez le bouton lorsque les lumières de l'ouvre-porte de garage clignotent et/ou que deux clics se font entendre.

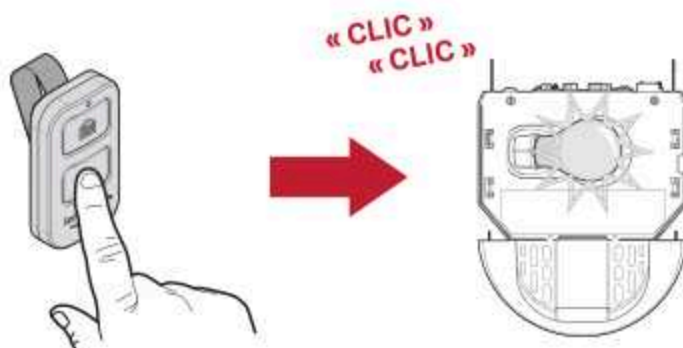

Pour vérifier que la télécommande a bien été programmée, **appuyez ici**.

# Programmer la télécommande pour un ouvre-porte de garage LiftMaster, Chamberlain, Craftsman ou Raynor avec un bouton LEARN blanc en utilisant le panneau de commande



Blanc

**IMPORTANT : Lisez toutes les étapes de la programmation avant de commencer.**

**01** Suivez les instructions ci-dessous correspondant au modèle de panneau de contrôle que vous possédez pour mettre l'ouvre-porte de garage en mode programmation.

## Panneau de commande



Soulevez le bouton-poussoir. Appuyez **deux** fois sur le bouton LEARN (APPRENDRE). La DEL sur le panneau de commande de la porte va pulser de façon répétée.

## Commande de porte à bouton-poussoir



Appuyez et maintenez le bouton d'éclairage, puis appuyez et relâchez le bouton-poussoir. Le voyant à DEL commence à clignoter.

## Panneau de commande intelligent



Sélectionnez **MENU**, puis sélectionnez **PROGRAM** et suivez les instructions à l'écran.



30 secondes

**02** Dans les **30 secondes** suivant l'exécution de l'étape 01, appuyez et maintenez le bouton de la télécommande que vous souhaitez programmer. Relâchez le bouton lorsque les lumières de l'ouvre-porte de garage clignotent et/ou que deux clics se font entendre.



« CLIC »  
« CLIC »

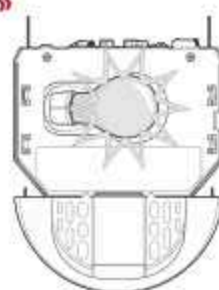

Pour vérifier que votre télécommande a bien été programmée, [appuyez ici](#).

## Vérifiez que votre télécommande a bien été programmée

**TESTER LA PROGRAMMATION :** Appuyez sur le bouton de la télécommande que vous avez programmé. L'ouvre-porte de garage est activé. Si l'ouvre-porte de garage ne s'active pas, attendez que la DEL du bouton de programmation de l'ouvre-porte de garage s'éteigne (pour un ouvre-porte de garage LiftMaster, Chamberlain, Craftsman ou Raynor doté d'un bouton LEARN jaune ou blanc, cela peut prendre jusqu'à 3 minutes). Répétez ensuite les étapes de programmation, allez à « **Programmation de la télécommande** ».

**DÉPANNAGE :** Si vous essayez de programmer votre télécommande pour un ouvre-porte de garage LiftMaster, Chamberlain, Craftsman ou Raynor avec un bouton LEARN blanc et que vous avez déjà programmé la même télécommande sur un ouvre-porte de garage avec un bouton de programmation différent, utilisez les instructions de programmation sur **page 7**. Remarque : si vous suivez ces instructions, la porte de garage ne bougera pas – lorsque les lumières de l'ouvre-porte de garage clignotent et/ou qu'il émet un clic, la télécommande a bien été programmée.

## Pince pare-soleil / Anneau pour porte-clés

La télécommande est fournie avec une pince pour pare-soleil.

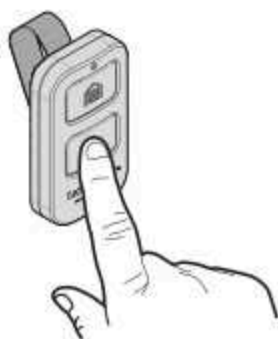

La télécommande offre une option de boucle pour anneau de porte-clés. Le porte-clés n'est pas inclus. La taille recommandée du porte-clés à attacher est de 5/8 po.



## Remplacement de la pile

Le voyant DEL de votre télécommande diminuera en intensité ou cessera de clignoter lorsque la pile est faible et doit être remplacée. Remplacez la pile uniquement par une pile bouton CR2032 de 3 V. Jetez la pile usagée de manière appropriée.

Pour remplacer la pile, suivez les instructions ci-dessous. Référez-vous à l'illustration ci-dessous pour chaque étape.

- 01** À l'arrière de la télécommande, à l'aide d'un **tournevis cruciforme n°1**, dévissez la vis imperdable jusqu'à ce qu'elle tourne librement.

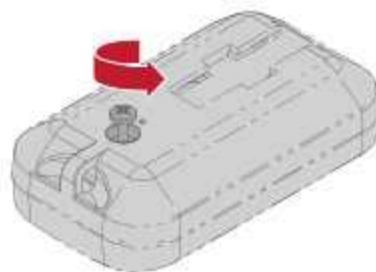

- Séparez la partie inférieure du boîtier de la partie supérieure (si le boîtier ne se sépare pas, vérifiez que la vis captive tourne librement).
- 02** **REMARQUE :** La carte logique pourrait se détacher de la partie supérieure du boîtier. Le cas échéant, remettez-la soigneusement en alignant le trou-guide de la carte logique.



- 03** En suivant la direction des flèches « REMOVE » (Retirer) imprimées sur la carte logique, à l'aide d'un coton-tige, poussez la pile usagée hors de son support.

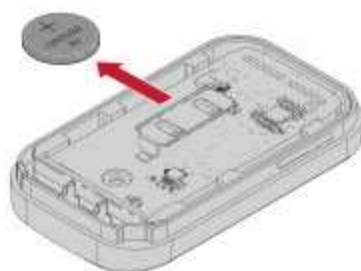

- 04** En suivant le sens de la flèche « INSERT » (Insérer) imprimée sur la carte logique, insérez la pile de remplacement côté positif vers le haut.

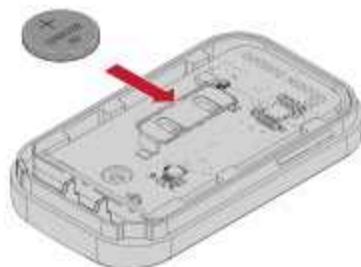

- 05** Alignez la partie inférieure et la partie supérieure du boîtier de la télécommande, en vérifiant que les trous de vis sont alignés, puis appuyez pour qu'elles s'emboîtent.



- 06** Vissez la vis imperdable jusqu'à ce que les moitiés du boîtier soient bien en place (**ne serrez pas la vis à fond afin d'éviter de fendre le boîtier en plastique**).

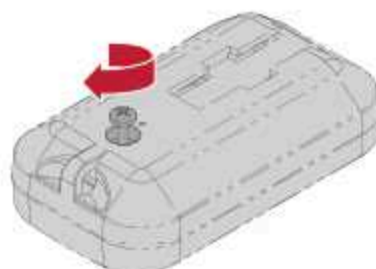

## Remplacement de la pile (suite)

### ⚠ AVERTISSEMENT

- **RISQUE D'INGESTION** : Ce produit contient une pile bouton.
- L'ingestion de ce produit peut entraîner une blessure grave ou **MORTELLE** en cas d'ingestion.
- Une pile bouton avalée peut provoquer des **brûlures chimiques internes** en seulement **2 heures**.
- **GARDEZ** les piles neuves et usagées **HORS DE LA PORTÉE DES ENFANTS**.
- **Consultez immédiatement un médecin** si vous pensez qu'une pile a été avalée ou insérée à l'intérieur d'une partie du corps.



### ⚠ AVERTISSEMENT

- Retirez les piles usagées et recyclez-les immédiatement ou mettez-les au rebut conformément aux réglementations locales et tenez-les hors de portée des enfants. Ne jetez pas les piles dans les ordures ménagères et ne les incinerez pas.
- Les piles, même usagées, peuvent provoquer des blessures graves, voire mortelles.
- Appelez un centre antipoison local pour obtenir des renseignements sur le traitement.
- Type de pile : CR2032
- Tension de la pile : 3 V
- Les piles non rechargeables ne doivent pas être rechargées.
- Ne déchargez pas de force, ne rechargez pas, ne démontez pas, ne chauffez pas au-delà de la température nominale spécifiée par le fabricant et ne l'incinerez pas. Cela pourrait entraîner des blessures dues aux dégagements, à une fuite ou à une explosion entraînant des brûlures chimiques.
- Assurez-vous que les piles sont installées correctement en respectant la polarité (+ et -).
- Ne mélangez pas des piles usagées et des piles neuves, ni des marques ou des types de piles différents, tels que des piles alcalines, des piles au carbone-zinc ou des piles rechargeables.
- Retirez et recyclez ou éliminez immédiatement les piles des équipements non utilisés pendant une période prolongée, conformément aux réglementations locales.
- Fermez toujours complètement le compartiment à piles. Si le logement de pile ne se ferme pas correctement, arrêtez d'utiliser le produit, retirez les piles et gardez-les hors de portée des enfants.

## Pièces de rechange

---

Description	Numéro de pièce
Pince pour pare-soleil	041-0494-000

## Ressources supplémentaires

---

### Garantie limitée d'un an

The Chamberlain Group LLC (le « Vendeur ») garantit au premier acheteur consommateur de ce produit qu'il est exempt de tout défaut de matériau ou de fabrication pendant une période d'un an à compter de la date d'achat.

Pour plus d'informations, visitez : [www.myq.com/warranty](http://www.myq.com/warranty)

### Nous contacter

Pour toute information ou assistance supplémentaire, veuillez consulter le site : [support.chamberlaingroup.com](http://support.chamberlaingroup.com)

AVIS : Cet appareil est conforme à la partie 15 du règlement de la FCC ainsi qu'avec le CNR exempt de licence d'Innovation, Science et Développement économique Canada. Son utilisation est sujette aux deux conditions suivantes : (1) Cet appareil ne doit pas causer d'interférences nuisibles, et (2) cet appareil doit accepter toutes les interférences reçues, notamment les interférences susceptibles de causer un fonctionnement indésirable. Les modifications ou les changements non expressément approuvés par la partie responsable de la conformité peuvent annuler l'autorité de l'utilisateur à utiliser l'équipement.

©2025 The Chamberlain Group LLC

LiftMaster et le logo LiftMaster sont des marques commerciales, des marques de service et/ou des marques déposées de The Chamberlain Group LLC. Tous droits réservés. Toutes les autres marques commerciales, marques de service et noms de produits utilisés dans le présent document sont la propriété de leurs détenteurs respectifs.

The Chamberlain Group LLC, 300, Windsor Drive, Oak Brook, IL, 60523, États-Unis

Voir [chamberlain.com/patents](http://chamberlain.com/patents)

**LiftMaster**

POWERED BY myQ

CONTROL REMOTO  
UNIVERSAL DE 2 BOTONES

MODELO: L992U

# Manual del producto



## Vista general

Su control remoto es compatible con la mayoría de las principales marcas de abrepuertas de garaje fabricados después de 1993 que usen sensores fotoeléctricos ubicados cerca de la parte inferior de la guía de la puerta de garaje. También es compatible con la mayoría de los operadores de puertas LiftMaster, operadores de puertas comerciales y receptores externos.

Su control remoto se puede programar para controlar hasta dos abrepuertas de garaje, operadores de compuerta, operadores de puertas comerciales y receptores externos compatibles. Cada botón del control remoto funciona independientemente del otro y se debe programar por separado.

Las imágenes que se utilizan en este manual sirven únicamente de referencia, y es posible que su producto tenga un aspecto diferente.

### ⚠ ADVERTENCIA

Para evitar posibles LESIONES GRAVES o la MUERTE por una compuerta o puerta de garaje en movimiento, haga lo siguiente:

- SIEMPRE mantenga los controles remotos fuera del alcance de los niños. NUNCA permita que los niños manejen o jueguen con los transmisores de los controles remotos.
- Active la compuerta o puerta ÚNICAMENTE cuando pueda verse con claridad, esté correctamente ajustada y no haya obstrucciones en su recorrido.
- SIEMPRE mantenga la compuerta o puerta de garaje a la vista hasta que se haya cerrado por completo. NUNCA permita que nadie cruce la compuerta o puerta en movimiento.



**ADVERTENCIA:** Con este producto, puede exponerse a sustancias químicas, incluido el plomo, que el Estado de California reconoce como causantes de cáncer o anomalías congénitas u otros daños reproductivos. Para obtener más información, visite [www.P65Warnings.ca.gov](http://www.P65Warnings.ca.gov).

Para acceder a una sección específica del manual, pulse los botones que aparecen a continuación:

Compatibilidad del abrepuertas de garaje

Programación del control remoto de un abrepuertas de garaje

Para obtener instrucciones sobre cómo programar el control remoto de un operador de compuerta LiftMaster, un operador de puerta comercial o un receptor externo, **toque el botón de íconos** o visite [myQ.com/accessory-manuals](http://myQ.com/accessory-manuals)



Otra información importante:

Presilla de visera / llavero

Reemplazo de la batería

Piezas de repuesto

Recursos adicionales

## Compatibilidad del abrepuertas de garaje

---

Si usa el control remoto universal con abrepuertas de garaje residenciales, el control remoto debe usarse con abrepuertas de garaje fabricados después de 1993 que utilicen sensores fotoeléctricos. Los sensores fotoeléctricos siempre se encuentran en la parte inferior de la guía de la puerta de garaje o cerca de ella.

El control remoto universal es compatible con las siguientes marcas que usan un botón de programa:

LiftMaster®	1993-actualidad
Chamberlain®	1993-actualidad
Craftsman®	1993-actualidad
Genie®	1995-actualidad
Overhead Door®	1995-actualidad
Linear®	1997-actualidad
Stanley®	1998
Wayne Dalton®	1999
Raynor®	1993-actualidad
Performax®	2016-actualidad
Xtreme Garage®	2016-actualidad
Sommer®	2013-actualidad
Ryobi®	2016-actualidad

Guardian®, Do-It®, Garage Master®, Master Mechanic®, Moore-O-Matic® y True Value® son compatibles con el control remoto universal.

# Programación del control remoto de un abrepuertas de garaje



## 01 Preparación:

- **Lea detenidamente las instrucciones.**
- Preste atención a las instrucciones urgentes marcadas con el ícono de un reloj de arena.
- Asegúrese de que no haya NINGUNA obstrucción en la puerta de garaje.
- Asegúrese de que el abrepuertas de garaje tenga una luz que funcione. Será necesaria para la programación.



**02 IMPORTANTE:** El abrepuertas de garaje tiene un botón que se requiere para programar el control remoto. Las diferentes marcas y modelos varían en cuanto a la ubicación y la descripción de ese botón. Consulte el manual del producto de su abrepuertas de garaje para ver la ubicación del botón y los pasos necesarios para activar el modo de programación del abrepuertas de garaje. A continuación, busque y, si es necesario, identifique el color del botón de su abrepuertas de garaje necesario para la programación (es posible que necesite una escalera y que tenga que retirar la cubierta de la luz).

Ejemplos:

LiftMaster / Chamberlain / Craftsman / Raynor

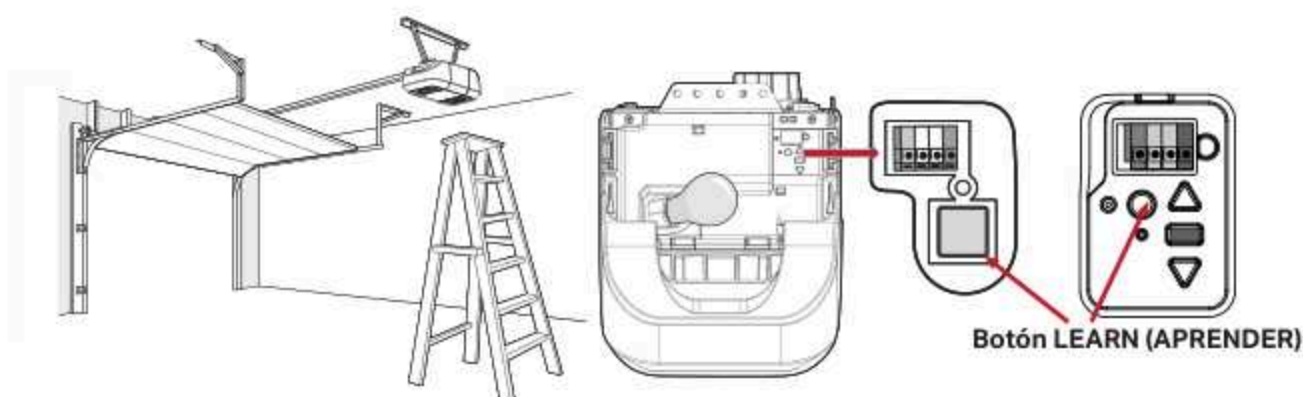

Genie



Wayne Dalton

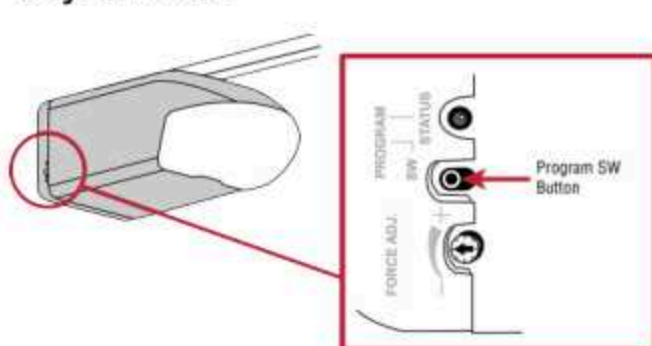

# Programación del control remoto de un abrepuertas de garaje (continuación)

Ejemplos (continuación):

## Linear

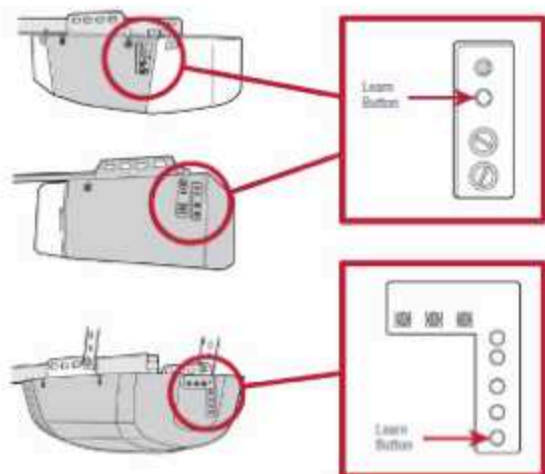

## Guardian / Xtreme Garage / Performax

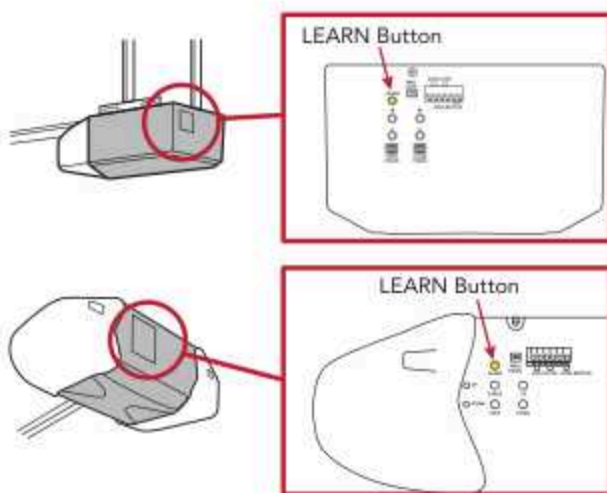

## Sommer

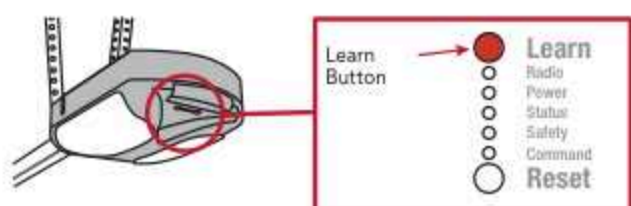

## Stanley

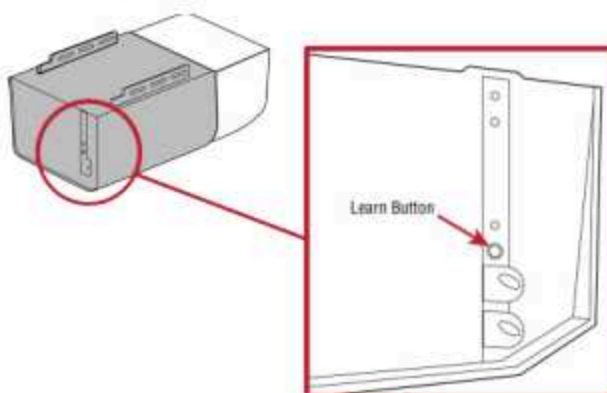

**03** Para obtener instrucciones de programación del control remoto, siga las indicaciones que aparecen a continuación:

Para los abrepuertas de garaje de las marcas **LiftMaster, Chamberlain, Craftsman o Raynor**, pulse el ícono de color del botón **LEARN (APRENDER)** correspondiente a su abrepuertas de garaje que aparece a continuación:

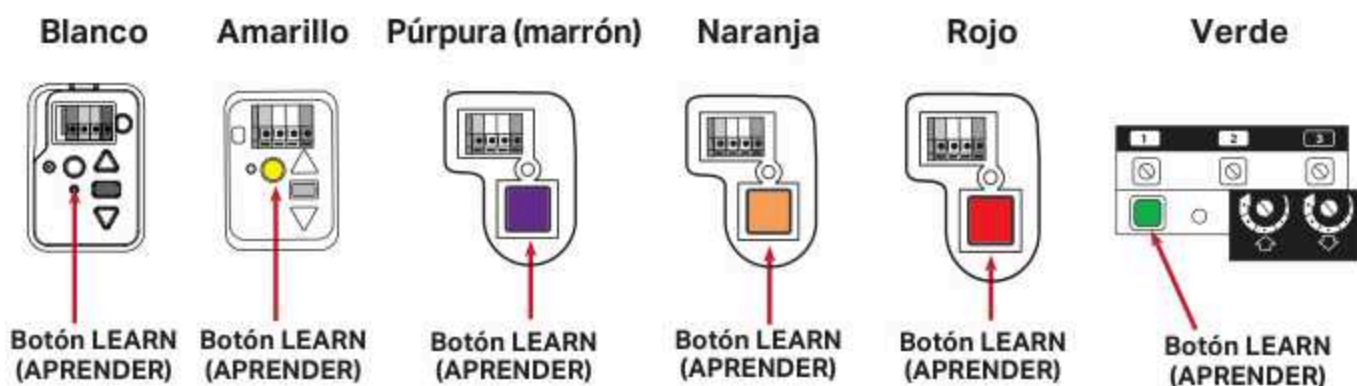

**NOTA:** El color del botón LEARN (APRENDER) púrpura podría decolorarse con el tiempo y parecer marrón.

Para **todas las demás marcas** de abrepuertas de garaje, **Toque el botón de iconos a continuación**

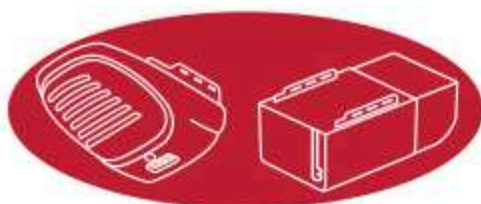

## Opciones para programar el control remoto a un abrepuertas de garaje LiftMaster, Chamberlain, Craftsman o Raynor con un botón LEARN (APRENDER) amarillo



Amarillo

Hay tres maneras de programar el control remoto al abrepuertas de garaje con un botón LEARN (APRENDER) amarillo. Pulse su método preferido a continuación.

**Opción 1:** Para programar el control remoto con la aplicación myQ, **pulse el ícono de la aplicación myQ.**



**Opción 2:** Para programar el control remoto con el botón LEARN (APRENDER) del abrepuertas de garaje, **pulse el ícono del botón LEARN (APRENDER).**



Botón LEARN (APRENDER)

**Opción 3:** Para programar el control remoto con el panel de control del abrepuertas de garaje, **pulse el ícono del panel de control.**



# Programación del control remoto a un abrepuertas de garaje LiftMaster, Chamberlain, Craftsman o Raynor con un botón LEARN (APRENDER) amarillo, púrpura, naranja, rojo o verde

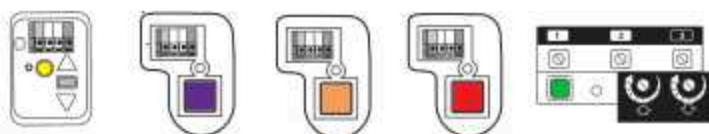

**IMPORTANTE:** Lea todos los pasos de programación antes de empezar.

- 01** Mantenga presionados los dos botones del control remoto de manera simultánea hasta que el LED azul permanezca encendido (por lo general, dentro de 6 segundos).



- 02** Presione y suelte de inmediato el botón LEARN (APRENDER).



15 segundos

- 03** En los 15 segundos siguientes a presionar el botón LEARN (APRENDER), presione y suelte el botón del control remoto que desee programar **tres veces**. El LED azul parpadeará de forma intermitente.



**ADVERTENCIA:** La luz del abrepuertas de garaje parpadeará, y la puerta de garaje se moverá.



3 segundos

- 04** Cuando la puerta de garaje se mueva, **dentro de 3 segundos**, presione y suelte cualquier botón del control remoto.

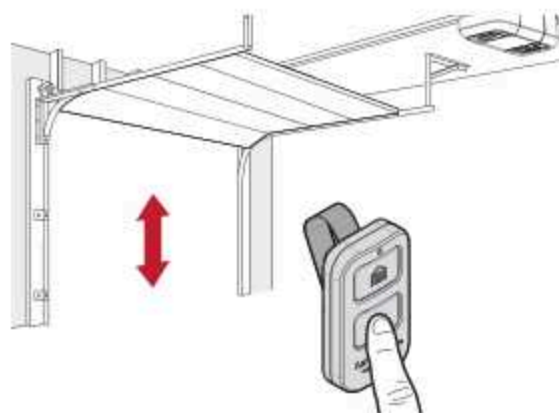

Para probar si el control remoto se programó con éxito, **pulse aquí**.

# Programación del control remoto a un abrepuertas de garaje LiftMaster, Chamberlain, Craftsman o Raynor con un botón LEARN (APRENDER) amarillo mediante el panel de control



Amarillo

**IMPORTANTE: Lea todos los pasos de programación antes de empezar.**

01

Mantenga presionados los dos botones del control remoto de manera simultánea hasta que el LED azul permanezca encendido (por lo general, dentro de 6 segundos).



02

Siga las instrucciones que se indican a continuación según el modelo de panel de control a fin de activar el modo de programación del abrepuertas de garaje.

## Panel de control

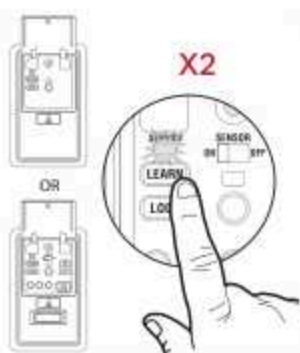

Levante la barra de empuje. Presione el botón LEARN (APRENDER) **dos veces**. El LED del panel de control de la puerta parpadeará repetidamente.

## Control de la puerta con botón pulsador



Mantenga presionado el botón light (luz) y, luego, presione y suelte el botón pulsador. El LED del botón comenzará a parpadear.

## Panel de control inteligente

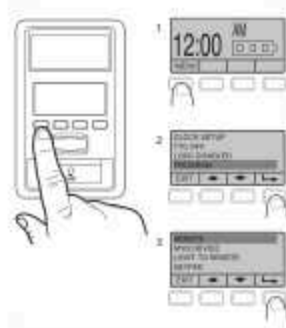

1. Seleccione **MENU (MENÚ)**.
2. Desplácese hacia abajo y seleccione **PROGRAM (PROGRAMAR)**.
3. Desplácese hacia abajo y seleccione **REMOTE (CONTROL REMOTO)**.

**No siga las instrucciones que aparecen en la pantalla. DIRÍJASE DIRECTAMENTE AL PASO 03.**

03



15 segundos

En los 15 segundos siguientes a completar el paso 02, presione y suelte el botón del control remoto que desee programar **tres veces**. El LED azul parpadeará de forma intermitente.



**ADVERTENCIA: La luz del abrepuertas de garaje parpadeará, y la puerta de garaje se moverá.**

04



3 segundos

Cuando la puerta de garaje se mueva, **dentro de 3 segundos**, presione y suelte cualquier botón del control remoto.

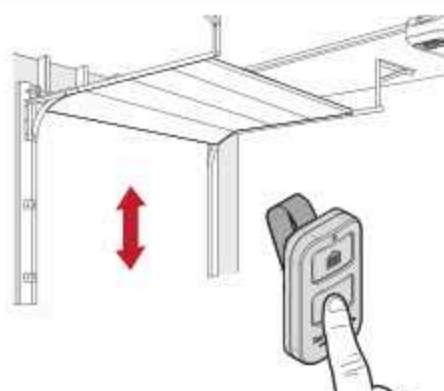

Para probar si el control remoto se programó con éxito, **pulse aquí**.

# Programación del control remoto al abrepuertas de garaje mediante un botón de programación

**IMPORTANTE:** Lea todos los pasos de programación antes de empezar.

**IMPORTANTE:** Tenga a mano el manual del producto de su abrepuertas de garaje para ver la ubicación del botón de programación y los pasos necesarios para activar el modo de programación del abrepuertas de garaje. Consulte [la página 4](#) para obtener más información.

01

Mantenga presionados los dos botones del control remoto de manera simultánea hasta que el LED azul permanezca encendido (por lo general, dentro de 6 segundos).



02

Active el modo de programación del abrepuertas de garaje.

Ejemplos:

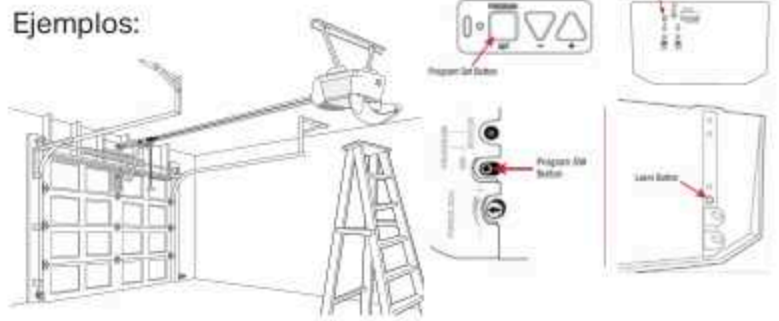

15 segundos

03

En los 15 segundos siguientes a activar el modo de programación del abrepuertas de garaje, presione y suelte el botón del control remoto que desee programar **tres veces**. El LED azul parpadeará de forma intermitente.



**ADVERTENCIA:** La luz del abrepuertas de garaje podría parpadear y la puerta de garaje se moverá.



3 segundos

04

Cuando la puerta de garaje se mueva, **dentro de 3 segundos**, presione y suelte cualquier botón del control remoto.

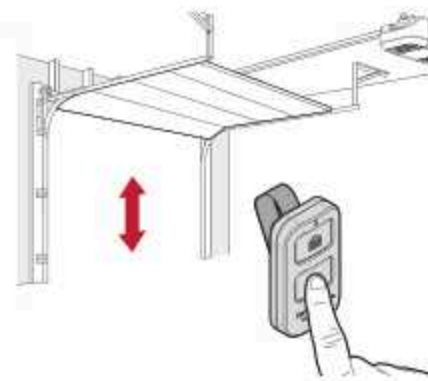

Para probar si el control remoto se programó con éxito, [pulse aquí](#).

## Opciones para programar el control remoto a un abrepuertas de garaje LiftMaster, Chamberlain, Craftsman o Raynor con un botón LEARN (APRENDER) blanco



Blanco

Hay tres maneras de programar el control remoto a un abrepuertas de garaje con un botón LEARN (APRENDER) blanco. Pulse su método preferido a continuación.

**Opción 1:** Para programar el control remoto con la aplicación myQ, **pulse el ícono de la aplicación myQ.**



**Opción 2:** Para programar el control remoto con el botón LEARN (APRENDER) del abrepuertas de garaje, **pulse el ícono del botón LEARN (APRENDER).**



Botón LEARN (APRENDER)

**Opción 3:** Para programar el control remoto con el panel de control del abrepuertas de garaje, **pulse el ícono del panel de control.**



## Programación del control remoto a un abrepuertas de garaje LiftMaster, Chamberlain, Craftsman o Raynor con un botón LEARN (APRENDER) blanco o amarillo mediante la aplicación myQ



Blanco



Amarillo

**ALTAMENTE RECOMENDADO:** Conecte el abrepuertas de garaje a la aplicación myQ y programe el control remoto para abrepuertas de garaje; podrá desbloquear funciones interesantes, como asignación de nombres, notificaciones e historial de acceso.

01

Busque los logotipos "Wi-Fi" o "Powered by myQ" a fin de determinar si su abrepuertas de garaje es compatible con myQ.



02

Presione o escanee el código QR con su dispositivo inteligente para descargar la aplicación myQ. Siga las instrucciones en la aplicación para conectar el abrepuertas de garaje.



03

Cuando el abrepuertas de garaje esté conectado, escanee el código QR en la parte trasera del control remoto y siga las instrucciones de programación en la aplicación myQ.

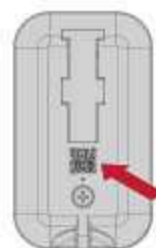

Una vez programado el control remoto en la aplicación myQ, puede asignarle un nombre, ver el historial de acceso y recibir notificaciones cuando se active el abrepuertas de garaje.

# Programación del control remoto a un abrepuertas de garaje LiftMaster, Chamberlain, Craftsman o Raynor con un botón LEARN (APRENDER) blanco mediante el botón LEARN (APRENDER)



Blanco

**IMPORTANTE:** Lea todos los pasos de programación antes de empezar.



- 01** Presione y suelte **de inmediato** el botón LEARN (APRENDER). El LED del botón LEARN (APRENDER) se iluminará.

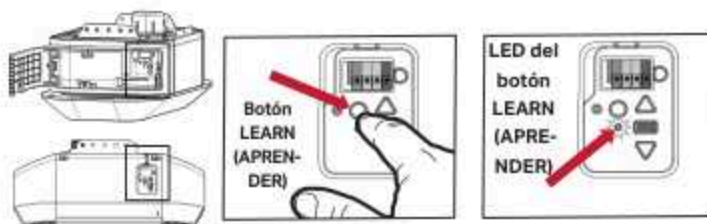

30 segundos

- 02** En un plazo de 30 segundos, mantenga presionado el botón del control remoto que desee programar. Suelte el botón cuando las luces del abrepuertas de garaje parpadeen o se oigan dos clics.

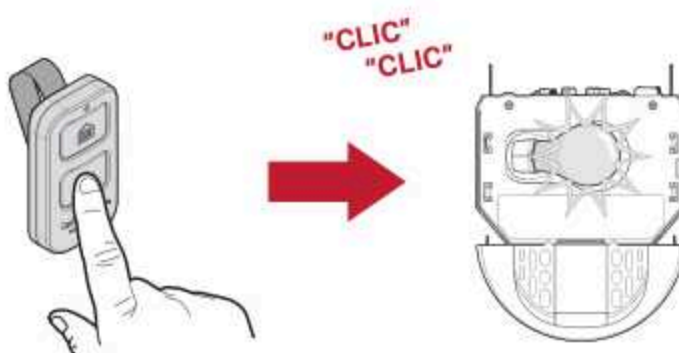

Para probar si el control remoto se programó con éxito, [pulse aquí](#).

# Programación del control remoto a un abrepuertas de garaje LiftMaster, Chamberlain, Craftsman o Raynor con un botón LEARN (APRENDER) blanco mediante el panel de control



Blanco

**IMPORTANTE: Lea todos los pasos de programación antes de empezar.**

**01** Siga las instrucciones que se indican a continuación según el modelo de panel de control a fin de activar el modo de programación del abrepuertas de garaje.

## Panel de control



Levante la barra de empuje. Presione el botón LEARN (APRENDER) **dos veces**. El LED del panel de control de la puerta parpadeará repetidamente.

## Control de la puerta con botón pulsador



Mantenga presionado el botón light (luz) y, luego, presione y suelte el botón pulsador. El LED del botón comenzará a parpadear.

## Panel de control inteligente



Seleccione **MENU (MENÚ)**; luego, seleccione **PROGRAM (PROGRAMAR)** y siga las instrucciones que aparecen en la pantalla.



30 segundos

**02** En los 30 segundos siguientes a completar el paso 01, mantenga presionado el botón del control remoto que desee programar. Suelte el botón cuando las luces del abrepuertas de garaje parpaddeen o se oigan dos clics.



"CLIC"  
"CLIC"

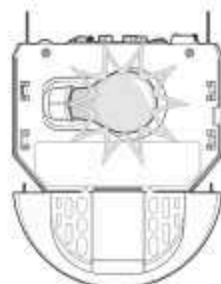

Para probar si el control remoto se programó con éxito, **pulse aquí**.

## Prueba de éxito de la programación del control remoto

**PRUEBA DE ÉXITO:** Presione el botón del control remoto que haya programado. Se activará el abrepuertas de garaje. Si el abrepuertas de garaje no se activa, espere a que se apague el LED del botón de programación (para un abrepuertas de garaje LiftMaster, Chamberlain, Craftsman o Raynor con un botón LEARN [APRENDER] amarillo o blanco, esto podría tardar hasta 3 minutos). A continuación, repita los pasos de programación. Diríjase a **"Programación del control remoto"**.

**RESOLUCIÓN DE PROBLEMAS:** Si está intentando programar el control remoto a un abrepuertas de garaje LiftMaster, Chamberlain, Craftsman o Raynor con un botón LEARN (APRENDER) blanco y previamente programó el mismo control remoto a un abrepuertas de garaje con un botón de programación diferente, siga las instrucciones de programación en la **página 7**.

Tenga en cuenta lo siguiente: si sigue estas instrucciones, la puerta del garaje no se moverá; cuando las luces del abrepuertas de garaje parpadeen o se oiga un clic, el control remoto se habrá programado correctamente.

## Presilla de visera / llavero

El control remoto incluye una presilla de visera.



El control remoto tiene una opción con llavero. **El llavero no está incluido.** El tamaño recomendado del llavero es de 5/8 in.



## Reemplazo de la batería

El LED del control remoto se atenuará o dejará de parpadear cuando la batería esté baja y sea necesario cambiarla. Reemplace la batería únicamente con baterías de botón CR2032 de 3 V. Deseche la batería usada según corresponda.

Para reemplazar la batería, siga las instrucciones que aparecen a continuación. Consulte la siguiente ilustración para ver cada paso.

- 01** En la parte trasera del control remoto, con un destornillador **Phillips N.º 1**, desenrosque el tornillo cautivo hasta que gire libremente.

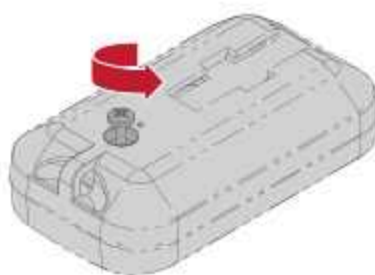

Haga palanca para separar la carcasa inferior de la superior (si la carcasa no se separa, verifique que el tornillo cautivo gire libremente).

- 02** **NOTA:** La tarjeta lógica podría desprenderse de la carcasa superior del control remoto. Si esto ocurre, vuelva a colocarla con cuidado a partir del orificio guía de la tarjeta lógica.



- 03** Siguiendo la dirección de las flechas "REMOVE" (RETIRAR) impresas en la tarjeta lógica, con un hisopo de algodón, empuje la batería vieja fuera del soporte.

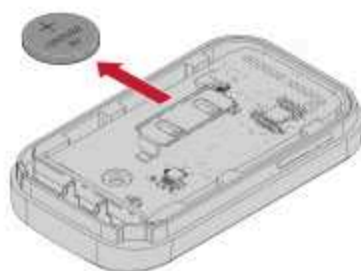

- 04** Siguiendo la dirección de la flecha "INSERT" (INSERTAR) impresa en la tarjeta lógica, inserte la batería de repuesto con el polo positivo hacia arriba.

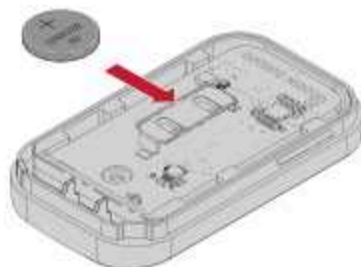

- 05** Alinee las carcasas superior e inferior del control remoto, verificando que los orificios de los tornillos coincidan, y presione para que encajen.



- 06** Apriete el tornillo cautivo hasta que las carcasas superior e inferior dejen de desplazarse (**no apriete demasiado el tornillo para evitar que se agriete la carcasa de plástico**).

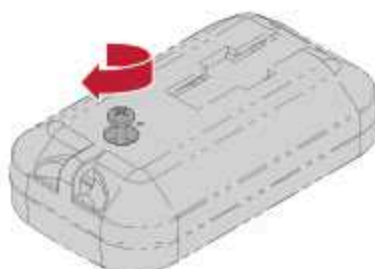

## Reemplazo de la batería (continuación)

### ⚠ ADVERTENCIA

- **PELIGRO DE INGESTA:** Este producto contiene una batería de botón.
- En caso de ingesta, puede producirse la **MUERTE** o lesiones graves.
- La ingesta de una pila de botón puede provocar **quemaduras químicas internas** en tan solo **2 horas**.
- **MANTENGA** las baterías nuevas y usadas **FUERA DEL ALCANCE DE LOS NIÑOS**.
- **Acuda inmediatamente a un médico** si sospecha que ingirió una batería o si la introdujo en cualquier parte del cuerpo.



### ⚠ ADVERTENCIA

- Retire las baterías usadas, recíclelas o deséchelas de inmediato de acuerdo con las regulaciones locales y manténgalas fuera del alcance de los niños. **NO** tire las baterías a la basura del hogar ni las incinere.
- Incluso las baterías usadas pueden provocar lesiones graves o la muerte.
- Llame a un centro toxicológico local para obtener información sobre el tratamiento.
- Tipo de batería: CR2032
- Voltaje de la batería: 3 V
- Las baterías no recargables no deben cargarse.
- No fuerce la descarga, la recarga, el desmontaje, el sobrecalentamiento (por encima de la temperatura nominal que especifique el fabricante) ni la incineración. De lo contrario, podrían producirse lesiones debido a la ventilación, fugas o explosiones que provoquen quemaduras químicas.
- Asegúrese de que las baterías estén instaladas de forma correcta según la polaridad (+ y -).
- No mezcle baterías nuevas y usadas, ni diferentes marcas o tipos de baterías, como las alcalinas, las de carbono-zinc o las recargables.
- Retire e inmediatamente recicle o deseche las baterías de los equipos que no haya utilizado durante un período prolongado de tiempo según las regulaciones locales.
- Siempre cierre bien el compartimento de la batería. Si el compartimento de la batería no está bien cerrado, deje de usar el producto, quite las baterías y manténgalas fuera del alcance de los niños.

## Piezas de repuesto

---

Descripción	Número de pieza
Presilla del visor	041-0494-000

## Recursos adicionales

---

### Garantía limitada de un año

The Chamberlain Group LLC (en adelante, el "Vendedor") garantiza al primer consumidor que compre este producto que está libre de defectos de materiales o de mano de obra por un período de 1 año a partir de la fecha de compra.

Para obtener más información, visite: [www.myq.com/warranty](http://www.myq.com/warranty)

### Contacto

Para obtener información o asistencia adicional, visite: [support.chamberlaingroup.com](http://support.chamberlaingroup.com)

AVISO: Este dispositivo cumple con la parte 15 de las reglas de la FCC y de equipos RSS exentos de licencia del Departamento de Innovación, Ciencia y Desarrollo Económico de Canadá. El funcionamiento está sujeto a las siguientes dos condiciones: (1) este dispositivo no puede causar interferencia dañina, y (2) este dispositivo debe aceptar cualquier interferencia recibida, incluida la interferencia que pueda causar un funcionamiento no deseado. Los cambios o las modificaciones a esta unidad que no sean aprobados en forma expresa por la parte responsable del cumplimiento pueden invalidar el permiso del usuario para operar el equipo.

© 2025 The Chamberlain Group LLC

LiftMaster y el logotipo de LiftMaster son marcas comerciales, marcas de servicio o marcas registradas de The Chamberlain Group LLC. Todos los derechos reservados. Todas las demás marcas comerciales, marcas de servicio y nombres de productos utilizados en este documento pertenecen a sus respectivos propietarios.

The Chamberlain Group LLC, 300 Windsor Drive, Oak Brook, IL, 60523, Estados Unidos.  
Consulte [chamberlain.com/patents](http://chamberlain.com/patents)